



**АДМИНИСТРАЦИЯ МУНИЦИПАЛЬНОГО ОБРАЗОВАНИЯ  
ТЕМРЮКСКИЙ РАЙОН  
ПОСТАНОВЛЕНИЕ**

от 04.07.2023

№ 977

г. Темрюк

**О внесении изменений в постановление администрации муниципального образования Темрюкский район от 17 апреля 2023 г. № 599  
«О размещении нестационарных торговых объектов на территории отдельных муниципальных образований Темрюкского района, на земельных участках, в зданиях, строениях, сооружениях, находящихся в государственной или муниципальной собственности»**

В соответствии с Положением о муниципальных правовых актах муниципального образования Темрюкский район, утвержденным решением XLIX сессии Совета муниципального образования Темрюкский район V созыва от 22 марта 2013 г. № 498, с решением XLVII сессии Совета муниципального образования Темрюкский район VII созыва от 26 апреля 2023 г. № 402 «О принятии муниципальным образованием Темрюкский район к осуществлению части полномочий по решению вопросов местного значения отдельных муниципальных образований Темрюкского района о создании условий для обеспечения жителей поселений услугами торговли в части принятия решений по размещению и деятельности нестационарных торговых объектов на земельных участках, в зданиях, строениях, сооружениях, находящихся в государственной или муниципальной собственности», с решением XLVIII сессии Совета муниципального образования Темрюкский район VII созыва от 22 мая 2023 г. № 417 «О принятии муниципальным образованием Темрюкский район к осуществлению части полномочий по решению вопросов местного значения Темрюкского городского поселения Темрюкского района о создании условий для обеспечения жителей поселения услугами торговли в части принятия решений о размещении нестационарных торговых объектов на территории Темрюкского городского поселения Темрюкского района», в связи с передачей администрации муниципального образования Темрюкский район к осуществлению части полномочий по решению вопросов местного значения городского и сельских поселений о создании условий для обеспечения жителей поселений услугами торговли п о с т а н о в л я ю:

1. Внести в постановление администрации муниципального образования Темрюкский район от 17 апреля 2023 г. № 599 «О размещении

нестационарных торговых объектов на территории отдельных муниципальных образований Темрюкского района, на земельных участках, в зданиях, строениях, сооружениях, находящихся в государственной или муниципальной собственности» следующие изменения:

1) в преамбуле вместо слов «заключенными соглашениями с Ахтанизовским, Вышестеблиевским, Голубицким, Запорожским, Краснострельским, Курчанским, Сенным, Старотитаровским, Фонталовским сельскими поселениями Темрюкского района, в целях упорядочения торговой деятельности с использованием нестационарных торговых объектов на территории Ахтанизовского, Вышестеблиевского, Голубицкого, Запорожского, Краснострельского, Курчанского, Сенного, Старотитаровского, Фонталовского поселений Темрюкского района п о с т а н о в л я ю:» читать слова «решением XLVII сессии Совета муниципального образования Темрюкский район VII созыва от 26 апреля 2023 г. № 402 «О принятии муниципальным образованием Темрюкский район к осуществлению части полномочий по решению вопросов местного значения отдельных муниципальных образований Темрюкского района о создании условий для обеспечения жителей поселений услугами торговли в части принятия решений по размещению и деятельности нестационарных торговых объектов на земельных участках, в зданиях, строениях, сооружениях, находящихся в государственной или муниципальной собственности», решением XLVIII сессии Совета муниципального образования Темрюкский район VII созыва от 22 мая 2023 г. № 417 «О принятии муниципальным образованием Темрюкский район к осуществлению части полномочий по решению вопросов местного значения Темрюкского городского поселения Темрюкского района о создании условий для обеспечения жителей поселения услугами торговли в части принятия решений о размещении нестационарных торговых объектов на территории Темрюкского городского поселения Темрюкского района», заключенными соглашениями с городским и сельскими поселениями Темрюкского района, в целях упорядочения торговой деятельности с использованием нестационарных торговых объектов на территории городского и сельских поселений Темрюкского района п о с т а н о в л я ю:»;

2) наименование постановления изложить в следующей редакции:

**«О размещении нестационарных торговых объектов на территории муниципального образования Темрюкский район на земельных участках, в зданиях, строениях, сооружениях, находящихся в государственной или муниципальной собственности»;**

3) приложение к постановлению изложить в новой редакции (приложение);

4) пункт 2 постановления исключить.

2. Отделу информатизации и взаимодействия со СМИ администрации муниципального образования Темрюкский район (Семикина О.А.) официально опубликовать настоящее постановление в периодическом

печатном издании газете Темрюкского района «Тамань» и официально опубликовать (разместить) на официальном сайте муниципального образования Темрюкский район в информационно-телекоммуникационной сети «Интернет».

3. Постановление «О внесении изменений в постановление администрации муниципального образования Темрюкский район от 17 апреля 2023 г. № 599 «О размещении нестационарных торговых объектов на территории отдельных муниципальных образований Темрюкского района, на земельных участках, в зданиях, строениях, сооружениях, находящихся в государственной или муниципальной собственности» вступает в силу после его официального опубликования.

Глава муниципального образования  
Темрюкский район



Ф.В. Бабенков

Приложение

УТВЕРЖДЕН

постановлением администрации  
муниципального образования  
Темрюкский район  
от 04.07.2023 № 977

«Приложение

УТВЕРЖДЕН

постановлением администрации  
муниципального образования  
Темрюкский район  
от 17 апреля 2023 г. № 599  
(в редакции постановления  
администрации муниципального  
образования Темрюкский район  
от 04.07.2023 № 977)

## ПОРЯДОК

**размещения нестационарных торговых объектов на территории  
муниципального образования Темрюкский район, на земельных участках,  
в зданиях, строениях, сооружениях, находящихся в государственной или  
муниципальной собственности**

### **1. Общие требования к организации розничной торговли с использованием нестационарных торговых объектов**

1.1. Порядок размещения нестационарных торговых объектов на территории муниципального образования Темрюкский район, на земельных участках, в зданиях, строениях, сооружениях, находящихся в государственной или муниципальной собственности (далее – Порядок), разработан в соответствии с Гражданским кодексом Российской Федерации, Земельным кодексом Российской Федерации, Федеральным законом от 6 октября 2003 г. № 131-ФЗ «Об общих принципах организации местного самоуправления в Российской Федерации», Федеральным законом от 28 декабря 2009 г. № 381-ФЗ «Об основах государственного регулирования торговой деятельности в Российской Федерации», Законом Российской Федерации от 7 февраля 1992 г. № 2300-1 «О защите прав потребителей», постановлением Правительства Российской Федерации от 29 сентября 2010 г. № 772 «Об утверждении Правил включения нестационарных торговых объектов, расположенных на земельных

участках, в зданиях, строениях и сооружениях, находящихся в государственной собственности, в схему размещения нестационарных торговых объектов», постановлением Правительства Российской Федерации от 31 декабря 2020 г. № 2463 «Об утверждении Правил продажи товаров по договору розничной купли-продажи, перечня товаров длительного пользования, на которые не распространяется требование потребителя о безвозмездном предоставлении ему товара, обладающего этими же основными потребительскими свойствами, на период ремонта или замены такого товара, и перечня непродовольственных товаров надлежащего качества, не подлежащих обмену, а также о внесении изменений в некоторые акты Правительства Российской Федерации», постановлением главы (губернатора) Краснодарского края от 11 ноября 2014 г. № 1249 «Об утверждении Порядка разработки и утверждения органами местного самоуправления схем размещения нестационарных торговых объектов на территории Краснодарского края».

1.2. Целями Порядка являются:

1) упорядочение размещения нестационарных торговых объектов в целях необходимости обеспечения населения достаточным количеством товаров различного ассортимента в соответствии с имеющимися потребностями, а также достижение нормативов минимальной обеспеченности населения площадью торговых объектов;

2) обеспечение единства требований к организации торговой деятельности при размещении нестационарных торговых объектов на территории муниципального образования Темрюкский район;

3) соблюдение установленного внешнего архитектурного облика торговых объектов на территории муниципального образования Темрюкский район;

4) формирование торговой инфраструктуры с учетом видов и типов торговых объектов, форм и способов торговли.

1.3. Действие Порядка распространяется на размещение нестационарных торговых объектов на земельных участках, в зданиях, строениях, сооружениях, находящихся в муниципальной собственности муниципального образования Темрюкский район, в том числе на размещение объектов общественного питания, и объектов по оказанию бытовых услуг, не связанных прочно с земельным участком вне зависимости от наличия или отсутствия подключения (технологического присоединения) к сетям инженерно-технического обеспечения, размещаемые для оказания услуг общественного питания или бытовых услуг.

1.4. Действие Порядка в части требований к организации розничной торговли с использованием нестационарных торговых объектов и развозной торговли, установленных разделами 2, 3 и 6, не распространяется:

1) на нестационарные торговые объекты, размещаемые в зданиях, строениях и сооружениях, а также объекты общественного питания и объекты по оказанию бытовых услуг, размещаемые в зданиях, строениях и сооружениях;

2) на специально оборудованную, предназначенную для обслуживания потребителей, часть зала (открытую площадку), примыкающую к зданию, строению или сооружению либо расположенную на расстоянии не более 5 (пяти) метров от здания, строения, сооружения, в котором осуществляет свою деятельность организация общественного питания;

3) на отношения, связанные с временным размещением нестационарных торговых объектов при проведении массовых праздничных, общественно-политических, культурно-массовых и спортивно-массовых мероприятий, проводимых по решению органов государственной власти субъектов Российской Федерации или органов местного самоуправления либо согласованных с ними в установленном порядке;

4) на отношения, связанные с временным размещением нестационарных торговых объектов на ярмарках.

1.5. Порядок размещения на земельных участках, находящихся в частной собственности, устанавливается собственником земельного участка с учетом требований, определенных законодательством Российской Федерации, правилами благоустройства городского и сельских поселений Темрюкского района и в соответствии с установленным внешним архитектурным обликом сложившейся застройки на территории муниципального образования Темрюкский район по согласованию с администрацией муниципального образования Темрюкский район и администрациями поселений Темрюкского района, на территории которых планируется размещение.

1.6. Осуществление торговой деятельности, оказание услуг вне стационарных торговых объектов, а также вне мест размещения нестационарных торговых объектов согласно схеме размещения нестационарных торговых объектов (далее – Схема), вне мест организации рынков, ярмарок и иных специально отведённых в соответствии с законодательством Российской Федерации, законодательством Краснодарского края, муниципальными правовыми актами органов самоуправления Темрюкского района для этого мест не допускается.

1.7. Розничная торговля через нестационарные торговые объекты (в том числе размещение которых планируется на земельных участках, находящихся в собственности граждан или юридических лиц) осуществляется юридическими лицами и индивидуальными предпринимателями в соответствии со Схемой, подготавливаемой администрацией муниципального образования Темрюкский район в соответствии с постановлением главы администрации (губернатора) Краснодарского края от 11 ноября 2014 г. № 1249 «Об утверждении Порядка разработки и утверждения органами местного самоуправления схем размещения нестационарных торговых объектов на территории Краснодарского края».

1.8. Розничная торговля с использованием нестационарных торговых объектов на землях или земельных участках, находящихся в государственной или муниципальной собственности, осуществляется юридическими лицами и индивидуальными предпринимателями на основании договора на размещение нестационарного торгового объекта (далее – Договор).

Договоры заключаются на условиях, предусмотренных разделом 7 Порядка.

Кроме того, в Договор могут быть включены дополнительные условия, не противоречащие требованиям действующего законодательства Российской Федерации.

1.9. Требования к внешнему виду, к предельным габаритам и площади нестационарных торговых объектов утверждаются муниципальными нормативными правовыми актами муниципального образования Темрюкский район.

В случае, если размещение нестационарного торгового объекта препятствует проведению ремонтных, аварийно-спасательных и аварийно-восстановительных работ, такой нестационарный торговый объект подлежит временному перемещению на иное компенсационное место (пункт 1.10 раздела 1 Порядка), на весь период проведения указанных работ.

1.10. В случае исключения места размещения нестационарного торгового объекта из Схемы в случае возникновения оснований, предусмотренных пунктом 2.5 раздела 2 Порядка, в соответствии с которыми не допускается включение в Схему соответствующего места размещения нестационарного торгового объекта, юридическому лицу или индивидуальному предпринимателю предоставляется право на осуществление торговой деятельности в компенсационном месте в пределах срока действия Договора или Договора, предусматривающего передачу нестационарного торгового объекта, находящегося в государственной или муниципальной собственности, во владение и пользование, если Схемой предусмотрено такое компенсационное место.

Компенсационным местом признается:

1) место размещения нестационарного торгового объекта, в отношении которого стартовая цена торгов на право заключения договора на размещение не превышает стартовую цену торгов на право заключения договора на размещение, заключенного в отношении места размещения нестационарных торговых объектов, исключенного из Схемы, при условии, если такое место размещения сопоставимо по местоположению и площади с местом размещения, исключенным из Схемы, и если в отношении такого места размещения на дату указанного исключения не заключен договор на размещение;

2) место размещения нестационарного торгового объекта, находящегося в государственной или муниципальной собственности, в отношении которого стартовая цена торгов на право заключения договора, предусматривающего передачу нестационарного торгового объекта, находящегося в государственной или муниципальной собственности, во владение и пользование, не превышает стартовую цену торгов на право заключения договора, предусматривающего передачу нестационарного торгового объекта, находящегося в государственной или муниципальной собственности, во владение и пользование, заключенного в отношении нестационарного торгового объекта, расположенного в месте размещения, исключенном из Схемы, при условии, если такой нестационарный торговый объект сопоставим по местоположению и площади с нестационарным

торговым объектом, расположенным в месте размещения, исключенном из Схемы, и если в отношении такого нестационарного торгового объекта на дату указанного исключения не заключен договор, предусматривающий передачу нестационарного торгового объекта, находящегося в государственной или муниципальной собственности, во владение и пользование.

В течение пятнадцати календарных дней со дня исключения места размещения нестационарного торгового объекта из Схемы с юридическим лицом или индивидуальным предпринимателем, с которым заключен договор на размещение в отношении места размещения нестационарного торгового объекта, исключенного из Схемы, или договор, предусматривающий передачу нестационарного торгового объекта, находящегося в государственной или муниципальной собственности, во владение и пользование, заключенный в отношении нестационарного торгового объекта, расположенного в месте размещения, исключенном из Схемы, заключается с его согласия дополнительное соглашение к соответствующему договору, предусматривающее право осуществления торговой деятельности в компенсационном месте (компенсационных местах) согласно Порядку.

В Схеме могут предусматриваться дополнительные компенсационные места, которые не предоставляются посредством проведения торгов и являются гарантией обеспечения прав хозяйствующих субъектов, при наступлении обстоятельств, обуславливающих право последних на получение такого места, и стартовая цена которых на право заключения договора на размещение не превышает стартовую цену торгов на право заключения договора на размещение на аналогичное место, заключенного в отношении места размещения нестационарного торгового объекта, подлежащего компенсации.

1.11. Допускается размещение нестационарных торговых объектов без проведения аукциона:

1) в дни проведения праздничных, общественно-политических, спортивных и культурно-зрелищных мероприятий, имеющих краткосрочный характер (от 1 (одного) до 10 дней), по согласованию с администрациями поселений Темрюкского района в соответствии с разделом 4 Порядка;

2) посредством предоставления муниципальных преференций в соответствии с разделом 5 Порядка.

1.12. Для целей Порядка используются следующие основные понятия:

торговая деятельность (торговля) – вид предпринимательской деятельности, связанный с приобретением и продажей товаров;

розничная торговля – вид торговой деятельности, связанный с приобретением и продажей товаров для использования их в личных, семейных, домашних и иных целях, не связанных с осуществлением предпринимательской деятельности;

хозяйствующий субъект – юридические лица и индивидуальные предприниматели, осуществляющие розничную торговлю, оказание услуг, зарегистрированные в установленном законом порядке;

торговый объект – здание или часть здания, строение или часть строения, сооружение или часть сооружения, специально оснащенные оборудованием,



предназначенным и используемым для выкладки, демонстрации товаров, обслуживания покупателей и проведения денежных расчетов с покупателями при продаже товаров;

нестационарная торговая сеть – торговая сеть, включающая в себя нестационарные торговые объекты;

нестационарный торговый объект – торговый объект, представляющий собой временное сооружение или временную конструкцию, не связанные прочно с земельным участком вне зависимости от наличия или отсутствия подключения (технологического присоединения) к сетям инженерно-технического обеспечения, в том числе передвижное сооружение;

автомагазин (торговый автофургон, автолавка) – нестационарный торговый объект, представляющий собой автотранспортное или транспортное средство (прицеп, полуприцеп) с размещенным в кузове торговым оборудованием, при условии образования в результате его остановки (или установки) одного или нескольких рабочих мест продавцов, на котором (ых) осуществляют предложение товаров, их отпуск и расчет с покупателями;

торговый автомат (вендинговый автомат) – нестационарный торговый объект, представляющий собой техническое устройство, предназначенное для автоматизации процессов продажи, оплаты и выдачи штучных товаров в потребительской упаковке в месте нахождения устройства без участия продавца;

автоцистерна – нестационарный передвижной торговый объект, представляющий собой изотермическую емкость, установленную на базе автотранспортного средства или прицепа (полуприцепа), предназначенную для осуществления развозной торговли жидкими товарами в розлив (молоком, квасом и другим), живой рыбой и другими гидробионтами (ракообразными, моллюсками и прочими);

торговый павильон – нестационарный торговый объект, представляющий собой отдельно стоящее строение (часть строения) или сооружение (часть сооружения) с замкнутым пространством, имеющий торговый зал и рассчитанное на одно или несколько рабочих мест продавцов. Павильон может иметь помещения для хранения товарного запаса;

киоск – нестационарный торговый объект, представляющий собой сооружение без торгового зала с замкнутым пространством, внутри которого оборудовано одно рабочее место продавца и осуществляют хранение товарного запаса;

объект оказания услуг общественного питания – нестационарный объект, используемый юридическим лицом или индивидуальным предпринимателем для оказания услуг общественного питания, при использовании полуфабрикатов высокой степени готовности, создания условий для потребления и реализации продукции общественного питания и покупных товаров в месте его размещения;

торговая палатка – нестационарный торговый объект, представляющий собой оснащенную прилавком легковозводимую сборно-разборную конструкцию, образующую внутреннее пространство, не замкнутое со стороны

прилавка, предназначенную для размещения одного или нескольких рабочих мест продавцов и товарного запаса на один день торговли;

бахчевый развал – нестационарный торговый объект, представляющий собой специально оборудованную временную конструкцию в виде обособленной открытой площадки или установленной торговой палатки, предназначенный для продажи сезонных бахчевых культур;

ёлочный базар – нестационарный торговый объект, представляющий собой специально оборудованную временную конструкцию в виде обособленной открытой площадки для новогодней (рождественской) продажи натуральных хвойных деревьев и веток хвойных деревьев;

мобильный торговый объект – торговый объект, представляющий собой транспортное средство, включая механические транспортные средства и транспортные средства, предназначенные для движения в составе с механическими транспортными средствами (в том числе автомобили, автолавки, автомагазины, автоприцепы, автоцистерны, мототранспортные средства), а также велосипеды, специально оснащенные оборудованием, предназначенным и используемым для выкладки, демонстрации товаров, обслуживания покупателей и проведения денежных расчетов с покупателями при продаже товаров, используемое для осуществления развозной торговли;

торговая галерея – нестационарный торговый объект, выполненный в едином архитектурном стиле, состоящий из совокупности, но не более пяти (в одном ряду) специализированных павильонов или киосков, симметрично расположенных напротив друг друга, обеспечивающих беспрепятственный проход для покупателей, объединенных под единой временной светопрозрачной кровлей, не несущей теплоизоляционную функцию;

иные нестационарные – услуги развлекательного характера, платежные терминалы, объекты оказания социально-значимых бытовых услуг;

схема размещения нестационарных торговых объектов – документ, состоящий из двух частей, графической и текстовой, содержащий сведения о размещении нестационарной торговой сети на территории муниципального образования Темрюкский район;

товаропроизводитель – физическое лицо, юридическое лицо, индивидуальный предприниматель, осуществляющие производство товара.

Нестационарные торговые объекты не подлежат техническому учёту в бюро технической инвентаризации, права на них не подлежат регистрации в Едином государственном реестре прав на недвижимое имущество и сделок с ним.

## **2. Разработка и утверждение схемы размещения нестационарных торговых объектов**

2.1. Схема является документом, определяющим места размещения нестационарных торговых объектов на территории Темрюкского района.

Схема утверждается администрацией муниципального образования Темрюкский район (далее – Администрация) в порядке, установленном

постановлением главы администрации (губернатора) Краснодарского края от 11 ноября 2014 г. № 1249 «Об утверждении Порядка разработки и утверждения органами местного самоуправления схем размещения нестационарных торговых объектов на территории Краснодарского края».

2.2. Подготовка проекта Схемы осуществляется по решению Администрации с учетом необходимости обеспечения устойчивого развития территорий, включая соблюдение нормативов минимальной обеспеченности населения площадью торговых объектов и компенсацию дефицита стационарных торговых объектов, а также при условии исключения негативного влияния нестационарных торговых объектов в виде препятствия движению пешеходов и (или) транспортных средств, комплексному развитию территории и формированию благоприятной городской среды.

2.3. Схема должна соответствовать документам территориального планирования, правилам землепользования и застройки, правилам благоустройства территории и обеспечивать соблюдение внешнего архитектурного облика сложившейся застройки, градостроительных норм и правил, требований безопасности.

2.4. Изменение места нахождения нестационарного торгового объекта, ранее включенного в Схему, или его исключение из Схемы, возможно с обязательным предоставлением компенсационного места размещения такого нестационарного торгового объекта, но не чаще одного раза в год.

Схема размещения нестационарных торговых объектов и вносимые в неё изменения подлежат опубликованию в средствах массовой информации Темрюкского района, а также размещению на официальном сайте муниципального образования Темрюкский район в информационно-телекоммуникационной сети «Интернет».

### **3. Требования к размещению и внешнему виду**

3.1. Размещение нестационарных торговых объектов на территории муниципального образования Темрюкский район осуществляется в соответствии с утвержденной в установленном порядке Схемой, с учетом правил благоустройства поселений Темрюкского района и должно отвечать действующим градостроительным, строительным, архитектурным, пожарным, санитарным и иным нормам, правилам и нормативам, комплексному решению существующей архитектурной среды и архитектурному облику, установленному на территории муниципального образования Темрюкский район.

3.2. Требования к нестационарным торговым объектам (внешний архитектурный облик, конструктивная схема, вывеска о принадлежности объекта и иные требования) согласовываются с управлением архитектуры и градостроительства Администрации.

3.3. Места для размещения нестационарных торговых объектов и прилегающая территория должны быть благоустроены.

Эскизные предложения по благоустройству мест размещения нестационарных торговых объектов и прилегающей территории согласовываются с управлением архитектуры и градостроительства Администрации.

3.4. При разработке Схемы необходимо руководствоваться следующими принципами:

- 1) особенности развития торговой деятельности конкретного муниципального образования Краснодарского края;
- 2) необходимость размещения не менее чем шестидесяти процентов нестационарных торговых объектов, используемых субъектами малого или среднего предпринимательства, осуществляющими торговую деятельность, от общего количества нестационарных торговых объектов;
- 3) обеспечение беспрепятственного развития улично-дорожной сети;
- 4) обеспечение беспрепятственного движения транспорта и пешеходов;
- 5) обеспечение комфортных и безопасных условий проживания граждан;
- 6) специализация нестационарного торгового объекта;
- 7) обеспечение соответствия деятельности нестационарных торговых объектов санитарным, противопожарным, экологическим требованиям, правилам продажи отдельных видов товаров, требованиям законодательства по защите прав потребителей, требованиям безопасности для жизни и здоровья людей, соблюдения ограничений, установленных законодательством, регулирующим оборот табачных изделий, алкогольной продукции;
- 8) результат мониторинга текущего состояния торговой деятельности и востребованности нестационарных торговых объектов хозяйствующими субъектами и потребителями.

3.5. При размещении нестационарных торговых объектов должны соблюдаться следующие требования и условия:

- 1) обеспечение свободного движения пешеходов и доступа потребителей к торговым объектам, в том числе безбарьерную среду жизнедеятельности для инвалидов и иных маломобильных групп населения, беспрепятственный подъезд спецтранспорта при чрезвычайных ситуациях;
- 2) соответствие внешнего вида нестационарных торговых объектов архитектурному облику сложившейся застройки муниципального образования Темрюкский район;
- 3) благоустройство мест для размещения нестационарных торговых объектов и прилегающей территории должны соответствовать правилам благоустройства поселений Темрюкского района;
- 4) осуществление хранения бахчевых культур, хвойных деревьев непосредственно на бахчевом развале или ёлочном базаре соответственно;
- 5) размещение торгового оборудования (столы, стулья, прилавки и другие подобные объекты) в пределах нестационарного торгового объекта.

3.6. Размещение нестационарных торговых объектов должно также обеспечиваться в соответствии с региональными и местными нормативами градостроительного проектирования:

- 1) вне посадочных площадок остановок общественного транспорта;

- 2) вне полос отвода автомобильных дорог;
- 3) вне арок зданий, газонов, цветников, клумб, площадок (детских, для отдыха, спортивных), дворовых территорий жилых зданий, мест, не оборудованных подъездами для разгрузки товара;
- 4) не ближе 5 (пяти) метров от окон жилых и общественных зданий и витрин стационарных торговых объектов;
- 5) вне инженерных сетей и коммуникаций, в охранных зонах инженерных сетей и коммуникаций (если размещение нестационарного торгового объекта не предусматривает подключение к инженерным сетям и коммуникациям);
- 6) не ближе 25 метров от мест сбора мусора и пищевых отходов, дворовых уборных, выгребных ям;
- 7) вне железнодорожных путепроводов и автомобильных эстакад, мостов;
- 8) вне надземных и подземных переходов, а также в 5-метровой охранной зоне от входов (выходов) в подземные переходы;
- 9) при ширине пешеходных зон (тротуаров) более 3 (трех) метров (при необходимости);
- 10) способом, обеспечивающим подъезд пожарной, аварийно-спасательной техники или доступ к объектам инженерной инфраструктуры (объекты энергоснабжения и освещения, колодцы, краны, гидранты и другие).

### 3.7. Запрещается:

- 1) осуществлять складирование товара, упаковок, мусора на территории, прилегающей к нестационарному торговому объекту и элементам благоустройства;
- 2) размещение нестационарных торговых объектов (елочных базаров, павильонов и киосков под реализацию хамсы, кваса и прочих):
  - на территории, прилегающей к фасадам стационарных торговых объектов потребительской сферы независимо от форм собственности;
  - на земельных участках, в отношении которых не установлен вид разрешенного использования, допускающий размещение таких объектов;
- 3) при размещении нестационарных торговых объектов запрещается переоборудовать их конструкции, менять конфигурацию, увеличивать площадь и размеры нестационарных торговых объектов, ограждения и другие конструкции, не предусмотренные Порядком, а также запрещается возводить фундамент под размещение нестационарных торговых объектов и нарушать благоустройство территории.

3.8. Эксплуатация нестационарных торговых объектов и их техническая оснащенность должны отвечать санитарным, противопожарным, экологическим правилам, правилам продажи отдельных видов товаров, соответствовать требованиям безопасности для жизни и здоровья людей, условиям приёма, хранения и реализации товара, а также обеспечивать условия труда и правила личной гигиены работников.

3.9. Владельцы нестационарных торговых объектов обязаны обеспечить надлежащее состояние внешнего облика и содержание своих объектов: содержать в чистоте и порядке, производить уборку и благоустройство прилегающей территории в соответствии с Правилами благоустройства

поселений Темрюкского района, и в соответствии с эскизным проектом, согласованным с управлением архитектуры и градостроительства Администрации.

3.10. Допускается размещение в летний период на прилегающей территории к стационарным предприятиям общественного питания дополнительных мест размещения посетителей (столы, зонты) по эскизам, согласованным с управлением архитектуры и градостроительства Администрации.

#### **4. Размещение нестационарных торговых объектов без проведения аукциона в дни проведения праздничных, общественно-политических, спортивных и культурно-зрелищных мероприятий, имеющих краткосрочный характер**

4.1. На территории муниципального образования Темрюкский район допускается размещение нестационарных торговых объектов без проведения аукциона в дни проведения праздничных, общественно-политических, спортивных, культурно-зрелищных и иных мероприятий (далее – Мероприятия), имеющих краткосрочный характер (на срок от 1 (одного) до 10 дней), по заявлениям индивидуальных предпринимателей и юридических лиц.

4.2. Ассортимент товаров, предусмотренный к реализации в дни проведения Мероприятий, имеющих краткосрочный характер (на срок от 1 (одного) до 10 дней) (далее – без проведения аукциона):

- попкорн и сладкая вата;
- воздушные шары и карнавальная продукция;
- мороженое;
- продовольственные товары в заводской упаковке;
- прохладительные напитки;
- услуги развлекательного характера;
- живые и искусственные цветы;
- продукция предприятий общественного питания.

Указанный перечень может быть расширен по решению администрации городского (сельского) поселения Темрюкского района, согласованному с Администрацией.

4.3. Для получения права на размещение нестационарных торговых объектов без проведения аукциона заявители не менее чем за 10 календарных дней до даты проведения соответствующего Мероприятия подают в Администрацию заявление по форме, согласно приложению 1 к Порядку с приложением следующих документов:

1) выписки из Единого государственного реестра юридических лиц (далее – ЕГРЮЛ) или выписки из Единого государственного реестра индивидуальных предпринимателей (далее – ЕГРИП);

2) для юридического лица – документ, подтверждающий полномочия лица на осуществление действий от имени юридического лица (копия решения или выписки из решения юридического лица о назначении руководителя или

копия доверенности уполномоченного представителя в случае представления интересов лицом, не имеющим права на основании учредительных документов действовать от имени юридического лица без доверенности, копия документа, удостоверяющего личность);

3) для индивидуального предпринимателя – копия документа, удостоверяющего личность индивидуального предпринимателя, или копия доверенности уполномоченным индивидуальным предпринимателем представителя и копия документа, удостоверяющего личность представителя;

4) эскиз архитектурного облика нестационарного торгового объекта, согласованный с управлением архитектуры и градостроительства Администрации.

4.4. В заявлении указывается:

- 1) полное наименование заявителя;
- 2) юридический адрес заявителя;
- 3) наименование проводимого мероприятия;
- 4) даты и адрес размещения нестационарных торговых объектов;
- 5) ассортиментный перечень предлагаемых к продаже товаров.

4.5. Заявителю может быть отказано в случае, если:

1) проведение Мероприятий не планируется в период, указанный в заявлении;

2) нестационарные торговые объекты планируется разместить на территории, прилегающей к административным зданиям, историческим объектам, памятникам архитектуры;

3) размещение нестационарных торговых объектов в заявленном месте будет препятствовать проведению Мероприятий, движению транспорта и (или) пешеходов;

4) несоответствие предлагаемого к реализации ассортимента товара установленному пунктом 4.2 Порядка перечню либо если по предложенному ассортименту принято обоснованное решение об отказе в согласовании к его реализации.

4.6. Решение о предоставлении права на размещение или об отказе в предоставлении права на размещение нестационарных торговых объектов без проведения аукциона принимается Администрацией.

4.7. Решение о предоставлении права на размещение или об отказе в предоставлении права на размещение нестационарных торговых объектов без проведения аукциона принимается не позднее, чем за 5 (пять) календарных дней до даты проведения праздничного мероприятия.

Основанием для предоставления права на размещение нестационарных торговых объектов без проведения аукциона является письменное согласие Администрации.

4.8. В случае принятия решения об отказе в предоставлении права на размещение нестационарных торговых объектов без проведения аукциона, заявителю не менее чем за 3 (три) календарных дня до даты проведения Мероприятия вручается (направляется) уведомление об отказе в предоставлении права на размещение нестационарных торговых объектов.

## **5. Порядок предоставления муниципальных преференций на право заключения договора на размещение нестационарных торговых объектов без проведения аукциона, лицам, являющимися товаропроизводителями**

5.1. В целях оказания поддержки и развития субъектов малого и среднего предпринимательства, являющихся производителями товаров, на территории муниципального образования Темрюкского района допускается предоставление права на заключение договора на размещение нестационарных торговых объектов без проведения аукциона на территории муниципального образования Темрюкский район (далее – Договор) в рамках предоставления муниципальных преференций.

Предоставление права на заключение Договора осуществляется на места, определённые Схемой.

К условиям размещения и эксплуатации нестационарного торгового объекта без проведения аукциона применяются требования, установленные Порядком.

Уполномоченным органом на предоставление права на заключение Договора без проведения аукциона на территории муниципального образования Темрюкский район является Администрация.

5.2. Муниципальные преференции предоставляются следующей категории лиц, являющихся товаропроизводителями на территории Краснодарского края:

- 1) крестьянским (фермерским) хозяйствам;
- 2) юридическим лицам;
- 3) индивидуальным предпринимателям;
- 4) потребительским кооперативам;
- 5) иным субъектам малого и среднего предпринимательства, осуществляющим деятельность в сфере производства товаров на территории Краснодарского края.

5.3. Субъектами, имеющими право на получение муниципальной преференции, признаются лица, указанные в пункте 5.2 Порядка, подавшие заявление на право заключения Договоров (далее – Заявление) по форме, согласно приложению 6 к Порядку, с приложением документов, указанных в пункте 5.6 Порядка, и соответствующие обязательным требованиям, указанным в пункте 5.5 Порядка.

5.4. Устанавливается следующий перечень категорий товаров, в отношении которых могут быть предоставлены Муниципальные преференции:

- сельскохозяйственная продукция;
- фермерская продукция;
- продовольственные товары;
- промышленные товары (текстиль, одежда, обувь);
- прочие товары.

5.5. Обязательные требования к заявителям на право заключения Договоров:



1) отсутствие решения о ликвидации заявителя – юридического лица или наличие решения арбитражного суда о признании заявителя – юридического лица, индивидуального предпринимателя банкротом и об открытии конкурсного производства на дату подачи Заявления на заключение Договора;

2) отсутствие решения о приостановлении деятельности заявителя в порядке, предусмотренном кодексом Российской Федерации об административных правонарушениях, на дату подачи Заявления на заключение Договора;

3) отсутствие у претендента задолженности по начисленным налогам, сборам и иным обязательным платежам в бюджеты любого уровня или государственные внебюджетные фонды либо документ, подтверждающий оплату имеющейся задолженности на дату подачи Заявления на заключение Договора (за исключением задолженности, в отношении которой на дату подачи Заявления имеется судебный спор);

4) отсутствие у претендента нарушений требований действующего законодательства в сфере производства товаров, торговой деятельности, установленных уполномоченными государственными органами, органами местного самоуправления, правоохранительными и контролирующими органами, судебными актами за прошедший год деятельности, предшествующий дате подачи Заявления на заключение Договора;

5) регистрация или постановка на учет в налоговом органе юридического лица, индивидуального предпринимателя по месту осуществления деятельности на территории Темрюкского района (для лиц, зарегистрированных в налоговом органе за пределами Темрюкского района).

5.6. Для получения Муниципальных преференций заинтересованное лицо подает в Администрацию Заявление, которое передается на рассмотрение в управление потребительской сферы Администрации (далее – Управление) по форме, согласно приложению 6 к Порядку, с приложением следующих документов.

5.6.1. Для юридических лиц:

1) выписка из ЕГРЮЛ, полученная не ранее чем за 6 (шесть) месяцев до дня подачи Заявления (допускается предоставление электронной версии документа на бумажном носителе, подписанного электронно-цифровой подписью);

2) копия устава (положения) и (или) учредительного договора со всеми зарегистрированными изменениями и дополнениями, заверенная юридическим лицом;

3) документ, подтверждающий полномочия лица на осуществление действий от имени юридического лица (копия решения или выписки из решения юридического лица о назначении руководителя или копия доверенности уполномоченного представителя в случае представления интересов лицом, не имеющим права на основании учредительных документов действовать от имени юридического лица без доверенности, копия документа, удостоверяющего личность);

4) документ из налогового органа об отсутствии у заявителя задолженности по налогам, сборам и иным обязательным платежам в бюджеты любого уровня или государственные внебюджетные фонды, полученный не ранее чем за 6 (шесть) месяцев до дня подачи Заявления, либо документ, подтверждающий оплату имеющейся задолженности на дату подачи Заявления (допускается предоставление электронной версии документа на бумажном носителе, подписанного электронно-цифровой подписью);

5) копии документов, подтверждающих наличие у заявителя принадлежащих ему на праве собственности или на ином законном основании производственных помещений, земельного участка, с использованием которых осуществляется деятельность по производству продукции;

6) сведения об отсутствии обременений, ограничений или запретов в отношении имущества заявителя, используемого в целях производства товаров;

7) заявление об отсутствии решения о ликвидации заявителя - юридического лица, об отсутствии решения арбитражного суда о признании заявителя - юридического лица банкротом и об открытии конкурсного производства, об отсутствии решения о приостановлении деятельности заявителя в порядке, предусмотренном Кодексом Российской Федерации об административных правонарушениях;

8) эскиз архитектурного облика нестационарного торгового объекта, согласованный с управлением архитектуры и градостроительства Администрации;

9) копия документа, содержащего требования (совокупность всех показателей, норм, правил и положений) к производимой продукции (технические условия, стандарт организации, технологическая карта технологический регламент, технологическая инструкция, паспорт качества, паспорт безопасности или иной документ аналогичного характера);

10) копия декларации о соответствии производимой продукции установленным требованиям;

11) копия сертификата соответствия на производимую продукцию (если подлежит обязательной сертификации);

12) копия программы производственного контроля;

13) документ о постановке юридического лица на налоговый учет по месту осуществления деятельности на территории Темрюкского района (для лиц, зарегистрированных в налоговом органе за пределами Темрюкского района).

5.6.2. Для индивидуальных предпринимателей:

1) выписка из ЕГРИП полученная не ранее чем за 6 (шесть) месяцев до дня подачи заявления (допускается предоставление электронной версии документа на бумажном носителе подписанного электронно-цифровой подписью);

2) документ, подтверждающий полномочия лица на осуществление действий от имени претендента, оформленный в соответствии с требованиями действующего законодательства;

3) копия документа, удостоверяющего личность заявителя или его доверенного лица, в случае если интересы заявителя представляет доверенное лицо, и оригинал для сверки;

4) документ из налогового органа об отсутствии у заявителя задолженности по налогам, сборам и иным обязательным платежам в бюджеты любого уровня или государственные внебюджетные фонды, полученный не ранее чем за 6 (шесть) месяцев до дня подачи Заявления, либо документ, подтверждающий оплату имеющейся задолженности на дату подачи Заявления (допускается предоставление электронной версии документа на бумажном носителе подписанного электронно-цифровой подписью);

5) копии документов, подтверждающих наличие у заявителя принадлежащих ему на праве собственности или на ином законном основании производственных помещений, земельного участка, с использованием которых осуществляется деятельность по производству продукции;

6) сведения об отсутствии обременений, ограничений или запретов в отношении имущества заявителя, используемого в целях производства товаров;

7) заявление об отсутствии решения о ликвидации заявителя - юридического лица, об отсутствии решения арбитражного суда о признании заявителя - юридического лица банкротом и об открытии конкурсного производства, об отсутствии решения о приостановлении деятельности заявителя в порядке, предусмотренном Кодексом Российской Федерации об административных правонарушениях;

8) эскиз архитектурного облика нестационарного торгового объекта, согласованный с управлением архитектуры и градостроительства Администрации;

9) копия документа, содержащего требования (совокупность всех показателей, норм, правил и положений) к производимой продукции (технические условия, стандарт организации, технологическая карта технологический регламент, технологическая инструкция, паспорт качества, паспорт безопасности или иной документ аналогичного характера);

10) копия декларации о соответствии производимой продукции установленным требованиям;

11) копия сертификата соответствия на производимую продукцию (если подлежит обязательной сертификации);

13) документ о постановке индивидуального предпринимателя на налоговый учет по месту осуществления деятельности на территории Темрюкского района (для лиц, зарегистрированных в налоговом органе за пределами Темрюкского района).

Все документы должны быть прошиты, заверены подписью руководителя юридического лица или прошиты и заверены подписью индивидуального предпринимателя и иметь сквозную нумерацию страниц. Факсимильные подписи не допускаются. Подчистки и исправления не допускаются, за исключением исправлений, заверенных подписью руководителя юридического лица или индивидуального предпринимателя и (или) скрепленных печатью (при наличии).

Допускается подписание документов электронно-цифровой подписью в соответствии с требованиями действующего законодательства.

#### 5.7. Порядок подачи и приема Заявления.

Заявление с прилагаемыми к нему документами подается в Управление и регистрируется Управлением в журнале регистрации заявлений без проведения аукциона, и заявлений на участие в аукционе на право заключения договора на размещение нестационарных торговых объектов на территории муниципального образования Темрюкский район (далее – Журнал) с присвоением каждому Заявлению номера и указанием даты и времени подачи Заявления.

На каждом экземпляре Заявления делается отметка о принятии Заявления с указанием номера, даты и времени принятия согласно Журналу и номера, в порядке очередности подачи Заявления, при подаче более одного Заявления по одному и тому же месту, включенному в Схему.

Управление принимает меры по обеспечению сохранности Заявлений и прилагаемых к ним документов, а также конфиденциальности сведений о лицах, подавших Заявления, и содержания представленных ими документов до момента их рассмотрения.

Управление вправе самостоятельно запросить сведения о проведении ликвидации участника аукциона, о принятии арбитражным судом решения о признании такого участника банкротом и об открытии конкурсного производства.

Лицо, подавшее Заявление, вправе отозвать Заявление в любое время до заключения Договора.

#### 5.8. Порядок рассмотрения Заявления и принятия решения о заключении Договора.

При поступлении Заявления Управление осуществляет проверку наличия (отсутствия) оснований для отказа в заключении Договора, указанных в пункте 5.8.1 Порядка, и приостановления срока рассмотрения заявления о заключении Договора, указанных в пункте 5.8.2 Порядка, а также проверку соответствия Заявления форме, предусмотренной приложением 6 к Порядку, и полноту комплекта прилагающихся к Заявлению документов, предусмотренных пунктом 5.6 Порядка.

Рассмотрение Заявления осуществляется в течение 30 календарных дней с даты регистрации Заявления в Журнале.

По результатам рассмотрения Заявления и документов принимается решение о заключении Договора или об отказе в Заключении Договора.

При подаче более одного Заявления на заключение Договора первоочередным является Заявление, поданное первым, при выполнении всех условий, установленных Порядком.

Для принятия решения Управлением не позднее чем за 5 (пять) рабочих дней до истечения срока рассмотрения Заявления в адрес курирующего первого заместителя главы муниципального образования Темрюкский район готовится служебная записка с информацией о возможности заключения Договора или об отказе в заключении с обоснованием причин отказа.

Курирующий первый заместитель главы муниципального образования Темрюкский район в течение 3 (трех) рабочих дней с даты поступления служебной записки рассматривает ее и принимает одно из решений о заключении Договора или об отказе в его заключении.

Решение о заключении Договора или об отказе в его заключении оформляется протоколом рассмотрения Заявления.

#### 5.8.1. Основания для отказа в заключении Договора:

- 1) в случае если Заявление не соответствует форме, предусмотренной приложением 6 к Порядку, содержит недостоверные (неполные сведения);
- 2) в случае непредставления необходимых документов, прилагаемых к Заявлению и указанных в пункте 5.6 Порядка;
- 3) место размещения нестационарного торгового объекта, указанное в Заявлении, не соответствует Схеме.
- 4) место размещения нестационарного торгового объекта, указанное в Заявлении, не соответствует требованиям Порядка;
- 5) указанные в Заявлении специализация, площадь нестационарного торгового объекта не соответствуют установленным Схемой;
- 6) наличие Договора в указанном в Заявлении месте, определенном Схемой, заключенного с иным хозяйствующим субъектом;
- 7) наличие установленных фактов ненадлежащего исполнения обязательств по ранее заключенным Договорам без проведения аукциона;
- 8) несоответствия заявителя обязательным требованиям, установленным в пункте 5.5 Порядка.

В случае принятия решения об отказе в заключении Договора заявителю в течение 5 (пяти) рабочих дней с даты принятия решения направляется письменное уведомление.

#### 5.8.2. Основания для приостановления рассмотрения Заявления:

- 1) наличие решения о проведении аукциона на право заключения Договора в указанном в Заявлении месте, определенном Схемой;
- 2) наличие решения о заключении Договора в указанном в Заявлении месте, определенном Схемой, с иным хозяйствующим субъектом;
- 3) совпадение места размещения нестационарного торгового объекта, указанного в Заявлении, с местом размещения нестационарного торгового объекта, указанным в ранее поданном иным хозяйствующим субъектом заявлении о проведении аукциона или заявлении о заключении Договора без проведения аукциона;
- 4) наличие на дату подачи Заявления неоконченного административного (уголовного, судебного) производства по фактам нарушений требований действующего законодательства в сфере производства товаров, торговой деятельности, выявленных уполномоченными государственными органами, органами местного самоуправления, правоохранительными и контролирующими органами.

Срок рассмотрения Заявления приостанавливается до принятия решения по одному из выше установленных оснований.

В случае принятия решения о приостановлении рассмотрения Заявления заявителю в течение 5 (пяти) рабочих дней с даты принятия решения направляется письменное уведомление.

### 5.8.3. Заключение Договора.

В случае, если заявителем соблюдены все требования, установленные Порядком, Администрацией принимается решение о заключении Договора.

Договор заключается в течение 15 (пятнадцати) календарных дней со дня принятия решения по форме, согласно приложению к Порядку.

Порядок и условия заключения Договора определяются разделом 6 Порядка с учетом особенностей настоящего раздела.

## **6. Договор на размещение нестационарного торгового объекта**

6.1. По Договору орган местного самоуправления обязуется предоставить юридическому лицу или индивидуальному предпринимателю, намеревающемуся осуществлять торговую деятельность, право разместить нестационарный торговый объект для осуществления торговой деятельности в определенном Договором месте на территории муниципального образования Темрюкский район без предоставления земельного участка и установления сервитута, а юридическое лицо или индивидуальный предприниматель обязуется своевременно вносить плату за размещение нестационарного торгового объекта и обеспечить использование нестационарного торгового объекта на условиях и в порядке, предусмотренных Договором на размещение, с учетом положений Порядка.

6.2. В Договоре указываются следующие существенные условия:

- 1) место размещения нестационарного торгового объекта и его площадь;
- 2) требования к внешнему виду нестационарного торгового объекта;
- 3) специализация и вид нестационарного торгового объекта;
- 4) размер платы за размещение нестационарного торгового объекта, порядок, условия и сроки ее внесения (за исключением случаев заключения Договора без проведения аукциона);
- 5) обязательство юридического лица или индивидуального предпринимателя, осуществляющего торговую деятельность, соблюдать установленные в соответствии с законодательством Российской Федерации, иными нормативными правовыми актами Российской Федерации, нормативными правовыми актами субъектов Российской Федерации, муниципальными правовыми актами требования к осуществлению такой деятельности в нестационарном торговом объекте;
- 6) запрет на передачу или уступку юридическим лицом или индивидуальным предпринимателем, осуществляющим торговую деятельность, прав по Договору третьим лицам и осуществление третьими лицами торговой и (или) иной деятельности с использованием нестационарного торгового объекта;
- 7) срок действия Договора;

8) условие о предоставлении соответствующим органом местного самоуправления компенсационного места в случаях, установленных Порядком и Договором;

9) возможность расторжения Договора в случае неисполнения хозяйствующим субъектом, осуществляющим торговую деятельность, обязательства по осуществлению в нестационарном торговом объекте торговой деятельности (оказанию услуг общественного питания или бытовых услуг) в течение 15 (пятнадцати) календарных дней подряд при наличии вины (умысла или неосторожности) такого хозяйствующего субъекта;

10) ответственность сторон.

6.3. Изменение существенных условий Договора не допускается, за исключением:

1) изменения размера платы за размещение нестационарного торгового объекта в случае, предусмотренном пунктом 6.7 раздела 6 Порядка.

2) случая предоставления хозяйствующему субъекту, осуществляющему торговую деятельность, компенсационного места в соответствии с пунктом 10 раздела 1 Порядка.

В таком случае допускается изменение существенных условий Договора, предусмотренных подпунктами 1, 2 и 4 пункта 6.2.

6.4. Стороны уведомляют друг друга в письменной форме в сроки, установленные Договором, обо всех нарушениях существенных условий Договора.

6.5. Договор заключается по результатам торгов в форме открытого аукциона на право заключения договора на размещение нестационарных торговых объектов на территории муниципального образования Темрюкский район в соответствии с разделом 6 Порядка, за исключением следующих случаев:

1) предоставление компенсационного места в соответствии с пунктом 1.10 раздела 1 Порядка;

2) заключение Договора на новый срок в соответствии с пунктом 6.6 настоящего раздела.

6.6. Договор может быть заключен на следующий срок:

1) для объектов по реализации продовольственной группы товаров (продовольственные товары в заводской упаковке, квас, безалкогольные прохладительные напитки, мороженое, овощи, фрукты и иные виды) – до 5 (пяти) лет;

2) для объектов по реализации промышленной группы товаров (сувенирная продукция, одежда, цветы, печатная продукция, лотерейная продукция, пиротехнические изделия и иные виды) – до 5 (пяти) лет;

3) для объектов по реализации свежей рыбы и рыбной продукции - до 5 (пяти) лет;

4) для объектов по реализации лекарственных препаратов и медицинских изделий - до 7 (семи) лет;

5) для объектов по оказанию бытовых услуг – до 5 (пяти) лет;

6) для вендинговых аппаратов (квас, кофе, иные) – до 5 (пяти) лет;

7) для объектов мобильной торговли (автолавки, автоцистерны попкорн, сладкая вата, мороженное и иные) – до 5 (пяти) лет;

8) для объектов по оказанию туристическо-экскурсионных услуг – до 3 (трех) лет;

9) для объектов развлекательного и досугового характера (тир, услуги проката и иные) – до 3 (трех) лет;

10) для объектов по оказанию услуг общественного питания сезонного характера – до 5 (пяти) лет;

11) для объектов по реализации хвойной продукции – сезонно с 15 декабря по 31 декабря.

Договор может быть продлен неоднократно на новый срок, соответствующий сроку прежнего Договора, без проведения торгов, по заявлению хозяйствующего субъекта, осуществляющего торговую деятельность и являющегося стороной данного Договора, при отсутствии за прошедший период деятельности при ее осуществлении нарушений требований действующего законодательства Российской Федерации, Порядка и условий Договора.

6.7. Размер платы за размещение нестационарного торгового объекта при заключении Договора на новый срок определяется по результатам оценки рыночной стоимости права на размещение, проводимой субъектами оценочной деятельности по заказу Администрации в соответствии с законодательством Российской Федерации об оценочной деятельности.

6.8. Договор расторгается по соглашению сторон или по решению суда по основаниям, предусмотренным законодательством Российской Федерации и Договором.

6.9. Договор может быть расторгнут в одностороннем порядке:

1) по требованию хозяйствующего субъекта, осуществляющего торговую деятельность, в случаях, предусмотренных Договором. Расторжение Договора по требованию хозяйствующего субъекта, осуществляющего торговую деятельность, в случаях, предусмотренных Договором, влечет за собой гражданско-правовую ответственность в соответствии с условиями такого договора;

2) по требованию Администрации в случае:

а) исключения соответствующего места размещения нестационарного торгового объекта из Схемы при возникновении оснований, предусмотренных разделом 3 Порядка, в соответствии с которыми не допускается включение в Схему соответствующего места размещения нестационарного торгового объекта, и отсутствия в Схеме компенсационного места;

б) неоднократного (повторного, более одного раза) нарушения хозяйствующим субъектом, осуществляющим торговую деятельность, требований действующего законодательства Российской Федерации, Порядка и существенных условий Договора на размещение.

6.10. Уведомление о расторжении Договора должно быть направлено хозяйствующему субъекту, осуществляющему торговую деятельность:



в случае расторжения Договора по основаниям, предусмотренным пунктом 6.9 раздела 6 Порядка – в течение 15 (пятнадцати) календарных дней со дня принятия решения.

Договор считается расторгнутым по истечении 5 (пяти) календарных дней со дня направления уведомления о расторжении Договора на размещение.

## **7. Порядок организации и проведения торгов на право заключения договоров на размещение нестационарных торговых объектов**

7.1. Торги на право заключения Договоров проводятся в соответствии с порядком проведения конкурсов или аукционов на право заключения договоров аренды, договоров безвозмездного пользования, договоров управления имуществом, иных договоров, предусматривающих передачу государственного и муниципального имущества во владение и пользование, установленным антимонопольным законодательством Российской Федерации и принятыми в соответствии с ним иными нормативными правовыми актами Российской Федерации, с учетом особенностей, установленных Порядком.

7.2. Торги на право заключения Договоров на территории муниципального образования Темрюкский район проводятся в форме открытого аукциона на право заключения договоров на размещение нестационарных торговых объектов на территории отдельных муниципальных образований Темрюкского района (далее – Аукцион) с открытой подачей предложений о цене.

7.3. Организацию и проведение Аукциона осуществляет Администрация в лице Управления (далее – Организатор).

7.4. Проведение Аукциона осуществляется комиссией по проведению аукциона на право заключения договоров на размещение нестационарных торговых объектов на территории отдельных муниципальных образований Темрюкского района (далее – Комиссия).

7.5. В целях Порядка размещения используются следующие понятия:

1) претендент – юридическое или физическое лицо, осуществляющее предпринимательскую деятельность и выразившее волеизъявление на участие в Аукционе;

2) участник Аукциона – лицо, допущенное Организатором для участия в Аукционе;

3) победитель Аукциона – лицо, предложившее наивысшую цену за право заключения Договора на размещение в порядке, установленном Порядком;

4) протокол Аукциона – протокол, подписываемый членами Комиссии и содержащий сведения о признании участника Аукциона победителем и о результатах Аукциона.

7.6. Основанием на размещение нестационарного торгового объекта является Договор, заключаемый Организатором с победителем Аукциона.

7.7. Официальным источником средств массовой информации Администрации является периодическое печатное издание газета Темрюкского

района «Тамань» и сайт муниципального образования Темрюкский район в информационно-телекоммуникационной сети Интернет – [www.temryuk.ru](http://www.temryuk.ru).

#### 7.8. Полномочия Организатора:

- 1) определяет начальную (минимальную) цену Аукциона на основании отчета об оценке рыночной стоимости права на заключение Договоров, составленного в соответствии с законодательством Российской Федерации об оценочной деятельности;
- 2) определяет срок и условия внесения задатка физическими и юридическими лицами, намеревающимися принять участие в Аукционе;
- 3) определяет место, даты начала и окончания приема заявлений, место и срок проведения Аукциона;
- 4) организует подготовку и публикацию извещения о проведении Аукциона в официальном источнике средств массовой информации;
- 5) принимает от претендентов заявления на участие в Аукционе (далее – Заявление) и прилагаемые к ним документы по составленной ими описи;
- 6) проверяет правильность оформления представленных претендентами документов и определяет их соответствие перечню, опубликованному в извещении о проведении Аукциона;
- 7) ведет учет Заявлений по мере их поступления в Журнале по форме, согласно приложению 3 к Порядку;
- 8) принимает решение о признании претендентов участниками Аукциона или об отказе в допуске к участию в Аукционе;
- 9) производит расчеты с претендентами, участниками и победителями Аукциона.

#### 7.9. Комиссия:

- 1) Комиссия состоит из председателя, заместителя председателя и членов Комиссии. Комиссию возглавляет председатель. В случае отсутствия председателя Комиссии его обязанности выполняет заместитель председателя Комиссии. Протоколы заседания Комиссии подписываются всеми присутствующими на заседании членами Комиссии;
- 2) состав Комиссии утверждается решением Организатора Аукциона. Комиссия правомочна осуществлять свои функции, если на заседании Комиссии присутствует не менее чем пятьдесят процентов общего числа ее членов;
- 3) Комиссией осуществляется проведение Аукциона, определение победителя Аукционов, ведение протокола Аукциона, а также решение иных вопросов в рамках Порядка;
- 4) член Комиссии в случае отсутствия возможности принять участие в заседании Комиссии лично, вправе направить своего представителя – работника соответствующего структурного подразделения органа, организации, учреждения для участия в голосовании и принятия решения.

#### 7.10. Требования к претендентам и участникам Аукциона:

- 1) при проведении Аукциона устанавливаются следующие обязательные требования к участникам Аукциона:

а) отсутствие решения о ликвидации заявителя – юридического лица или наличие решения арбитражного суда о признании заявителя – юридического лица, индивидуального предпринимателя банкротом и об открытии конкурсного производства;

б) отсутствие решения о приостановлении деятельности заявителя в порядке, предусмотренном кодексом Российской Федерации об административных правонарушениях, на дату подачи заявления на участие в Аукционе;

в) отсутствие у претендента задолженности по начисленным налогам, сборам и иным обязательным платежам в бюджеты любого уровня или государственные внебюджетные фонды либо документ, подтверждающий оплату имеющейся задолженности на дату подачи заявления на участие в Аукционе (за исключением задолженности, в отношении которой на дату подачи заявления имеется судебный спор);

г) отсутствие у претендента нарушений требований действующего законодательства в сфере торговой деятельности, установленных уполномоченными государственными органами, органами местного самоуправления, правоохранительными и контролирующими органами, судебными актами за прошедший год деятельности, предшествующий дате подачи заявления на участие в Аукционе.

#### 7.11. Извещение о проведении Аукциона:

1) извещение о проведении Аукциона (далее – Извещение о проведении Аукциона) публикуется Организатором согласно подпункту 4 пункта 7.8 Порядка не менее чем за 20 календарных дней до дня окончания подачи заявок на участие в Аукционе.

2) в Извещении о проведении Аукциона должны быть указаны следующие сведения:

а) наименование, место нахождения, почтовый адрес, номер контактного телефона Организатора;

б) предмет Аукциона с указанием адресного ориентира размещения нестационарного торгового объекта, количество нестационарных торговых объектов по одному адресному ориентиру, тип (вид) нестационарного торгового объекта с указанием его технических характеристик (в том числе параметры, требования к внешнему виду и площади объекта), срок действия договора;

в) начальная (минимальная) цена Аукциона;

г) сведения о размере задатка, назначении платежа, реквизитах счета, порядке возвращения задатка, а также указание на то, что данное Извещение является публичной офертой для заключения договора о задатке в соответствии со статьей 437 Гражданского кодекса Российской Федерации, а подача Претендентом заявления и перечисление задатка является акцептом такой оферты, после чего договор о задатке считается заключенным в письменной форме;

д) порядок, место, дата начала и дата окончания срока подачи заявлений на участие в Аукционе;

- е) требования к содержанию, форме и составу заявления на участие в Аукционе, инструкция по заполнению заявления на участие в Аукционе;
- ж) место, дата и время проведения Аукциона и подведения его итогов;
- з) срок со дня подписания протокола Аукциона, в течение которого победитель Аукциона должен подписать договор;
- и) реквизиты счета для перечисления денежных средств – цены, предложенной по результатам Аукциона на право заключения договора;
- к) форма, порядок, даты начала и окончания срока предоставления участникам Аукциона разъяснений положений Извещения о проведении аукциона;
- л) срок, в течение которого Организатор Аукциона вправе отказаться от его проведения;
- м) образец договора на размещение нестационарного торгового объекта.

7.12. Со дня опубликования Извещения о проведении аукциона в официальном источнике средств массовой информации Организатор на основании заявления любого заинтересованного лица, поданного в письменной форме, в течение 5 (пяти) рабочих дней со дня получения соответствующего заявления обязан представить такому лицу возможность ознакомления с документацией в порядке, указанном в Извещении о проведении аукциона.

7.13. Организатор, официально опубликовавший Извещение о проведении аукциона и разместивший его в официальном источнике средств массовой информации, вправе внести в Извещение изменения в любое время, но не позднее чем за 5 (пять) календарных дней до дня окончания приема заявлений на участие в аукционе.

7.14. Извещение о внесении изменений публикуется Организатором в официальном источнике средств массовой информации в течение 1 (одного) рабочего дня со дня принятия решения о внесении изменений в Извещение.

При этом срок подачи заявок на участие в Аукционе продлевается на срок не менее 15 (пятнадцать) календарных дней, начиная с даты опубликования Организатором информации о внесенных изменениях в Извещение о проведении аукциона в официальном источнике средств массовой информации.

7.15. Организатор, официально опубликовавший Извещение о проведении аукциона в официальном источнике средств массовой информации, вправе отказаться от проведения аукциона в любое время, но не позднее чем за 5 (пять) календарных дней до наступления даты его проведения, если иное не предусмотрено в Информационном сообщении о проведении аукциона.

7.16. Извещение об отказе от проведения Аукциона публикуется Организатором в официальном источнике средств массовой информации в течение 1 (одного) рабочего дня со дня принятия решения об отказе от проведения Аукциона.

7.17. В течение 2 (двух) рабочих дней со дня принятия Организатором указанного решения всем претендентам, подавшим заявления на участие в Аукционе, направляются уведомления. Организатор возвращает претендентам заявления с приложенными документами и внесенный задаток в течение

5 (пяти) рабочих дней со дня принятия решения об отказе от проведения Аукциона.

7.18. Условия признания лиц претендентами на участие в Аукционе.

7.18.1. Претендентами на участие в Аукционе признаются индивидуальные предприниматели и юридические лица, подавшие заявление на участие в Аукционе на право заключения договоров на размещение нестационарных торговых объектов по форме, согласно приложению 2 к Порядку, с приложением документов, указанных в подпункте 7.18.3 пункта 7.18 Порядка, а также перечислившие на счет Организатора задаток в размере и сроки, указанные в Извещении о проведении аукциона.

7.18.2 Прием заявлений начинается с даты, объявленной в Извещении о проведении Аукциона, и осуществляется в течение не менее 20 (двадцати) календарных дней.

7.18.3. Перечень документов, предоставляемых претендентом (лично или через своего полномочного представителя) Организатору на участие в Аукционе:

1) заявление в установленный срок по форме и содержанию, указанным в Извещении о проведении Аукциона, согласно приложению 2 к Порядку.

Заявление на участие в Аукционе должно содержать следующую информацию о претенденте: фирменное наименование, сведения об организационно – правовой форме, месте нахождения, почтовый адрес (для юридического лица), фамилию, имя, отчество, сведения о месте жительства (для индивидуального предпринимателя), номер контактного телефона, информацию об отсутствии (о наличии) решения о ликвидации претендента, информацию об отсутствии (о наличии) решения о приостановлении деятельности претендента.

Заявление и опись представленных документов составляются в 2 (двух) экземплярах, один из которых остается у Организатора, другой – у претендента;

2) выписку из ЕГРИП или выписку из ЕГРЮЛ, полученную не ранее чем за 6 (шесть) месяцев до дня опубликования Извещения о проведении Аукциона.

Для иностранных лиц – надлежащим образом заверенный перевод на русский язык документов о государственной регистрации юридического лица или физического лица в качестве индивидуального предпринимателя в соответствии с законодательством соответствующего государства, полученные не ранее чем за 6 (шесть) месяцев до дня опубликования Извещения о проведении аукциона;

3) копию документа, удостоверяющего личность претендента (уполномоченного представителя);

4) документ, подтверждающий полномочия лица на осуществление действий от имени претендента, оформленный в соответствии с требованиями действующего законодательства;

5) платежный документ с отметкой банка плательщика, подтверждающий перечисление претендентом задатка в размере, указанном в Извещении о проведении Аукциона;

6) реквизиты банковского счета претендента для проведения расчетов;

7) документ о постановке претендента на налоговый учет по месту осуществления деятельности на территории Темрюкского района (для лиц, зарегистрированных в налоговом органе за пределами Темрюкского района);

8) документ из налогового органа об отсутствии у претендента задолженности по налогам, сборам и иным обязательным платежам в бюджеты любого уровня или государственные внебюджетные фонды, полученный не ранее чем за 6 (шесть) месяцев до дня опубликования Извещения о проведении Аукциона, либо документ, подтверждающий оплату имеющейся задолженности на дату подачи заявления на участие в Аукционе;

9) эскиз нестационарного торгового объекта и благоустройства места размещения с прилегающей территорией, согласованный с управлением архитектуры и градостроительства Администрации в соответствии с типовыми эскизами нестационарных торговых объектов, согласно приложению 5 к Порядку.

Все документы должны быть прошиты, заверены подписью руководителя юридического лица или прошиты и заверены подписью индивидуального предпринимателя и иметь сквозную нумерацию страниц. Факсимильные подписи не допускаются. Подчистки и исправления не допускаются, за исключением исправлений, скрепленных печатью и заверенных подписью руководителя юридического лица или индивидуального предпринимателя.

Допускается подписание документов электронно-цифровой подписью.

Все документы, представляемые претендентами в составе заявления на участие в Аукционе, должны быть заполнены по всем пунктам.

Представленные на участие в Аукционе документы претенденту не возвращаются, за исключением случаев, предусмотренных действующим законодательством, Порядком.

7.19. Претендент вправе подать только одно заявление на участие в Аукционе в отношении каждого предмета Аукциона (лота).

Заявление с прилагаемыми к нему документами регистрируется Организатором в Журнале с присвоением каждому Заявлению номера и указанием даты и времени подачи документов.

На каждом экземпляре Заявления Организатором делается отметка о принятии Заявления с указанием номера, даты и времени принятия, согласно Журналу и номера, в порядке очередности подачи Заявления, при подаче более одного Заявления на один предмет (лот) Аукциона.

Организатор принимает меры по обеспечению сохранности заявлений и прилагаемых к ним документов, поданных претендентами при подаче заявлений, а также конфиденциальности сведений о лицах, подавших заявления, и содержания представленных ими документов до момента их рассмотрения.

Организатор вправе самостоятельно запросить сведения о проведении ликвидации участника Аукциона, о принятии арбитражным судом решения о признании такого участника банкротом и об открытии конкурсного производства.

Претендент, подавший заявление на участие в Аукционе, вправе отозвать заявление на участие в Аукционе не позднее 3 (трёх) рабочих дней до дня окончания принятия заявлений на участие в Аукционе.

7.20. Начальная (минимальная) цена Аукциона.

7.20.1. Начальная (минимальная) цена Аукциона определяется на основании отчета об оценке рыночной стоимости права на заключение Договора, составленного в соответствии с законодательством Российской Федерации об оценочной деятельности.

7.20.2. Для участия в Аукционе устанавливается требование об обеспечении заявления на участие в Аукционе в форме задатка, который участники Аукциона вносят в размере, в сроки и в порядке, указанные в Извещении о проведении аукциона.

Если Аукцион не состоялся, задаток подлежит возврату (за исключением случаев, предусмотренных законом или положением об Аукционе).

Задаток возвращается также лицам, которые участвовали в Аукционе, но не выиграли их.

7.20.3. Извещение о проведении аукциона является публичной офертой для заключения договора о задатке в соответствии со статьей 437 Гражданского кодекса Российской Федерации, а подача заявителем (претендентом) и перечисление задатка является акцептом такой оферты, после чего договор о задатке считается заключенным в письменной форме.

7.21. Порядок участия в Аукционе, проведения Аукциона и оформления его результатов.

7.21.1. Рассмотрение заявлений и документов, поступивших от претендентов на участие в Аукционе, осуществляется Организатором в течение 3 (трёх) календарных дней после дня, следующего за днем завершения приема заявлений.

В день рассмотрения заявлений и документов, поступивших от претендентов на участие в Аукционе, указанный в Извещении, Организатор рассматривает заявления и документы претендентов, устанавливает факт поступления от претендентов задатков.

По результатам рассмотрения заявлений и документов Организатор принимает решение о признании претендентов участниками Аукциона или об отказе в допуске претендентов к участию в Аукционе.

7.21.2. Перечень оснований для отказа в допуске претендентов к участию в Аукционе:

- 1) несоответствие представленных документов пункту 7.18.3 раздела 7;
- 2) несоответствие претендента обязательным требованиям, установленным пунктом 7.10 раздела 7;
- 3) отсутствие подтверждения поступления в установленный срок денежных средств (задатка) на счет Организатора в размере, указанном в Извещении о проведении аукциона;
- 4) поступление заявления по истечению срока приема заявлений, указанного в Извещении о проведении аукциона.

7.21.3. Решения Организатора о признании претендентов участниками Аукциона, об отказе в допуске претендентов к участию в Аукционе оформляется протоколом о признании претендентов участниками Аукциона.

7.21.4. Претендент приобретает статус участника Аукциона с момента оформления Организатором протокола о признании претендентов участниками Аукциона.

7.21.5. Протокол о признании претендентов участниками Аукциона размещается Организатором в течение 3 (трех) рабочих дней со дня рассмотрения документов и принятия решений, указанных в подпункте 1 пункта 6.21 Порядка размещения, в официальном источнике средств массовой информации.

7.21.6. С даты размещения протокола о признании претендентов участниками Аукциона все претенденты, допущенные к участию в Аукционе, либо претенденты, которым отказано в допуске к участию в Аукционе, считаются уведомленными надлежащим образом о принятом решении по результатам рассмотрения заявлений и документов.

7.21.7. В протоколе о признании претендентов участниками Аукциона приводится перечень принятых заявлений с указанием имен (наименований) претендентов, перечень отозванных заявлений, имена (наименования) претендентов, признанных участниками Аукциона, а также имена (наименования) претендентов, которым было отказано в допуске к участию в Аукционе, с указанием оснований отказа.

7.22. Аукцион проводится в следующем порядке.

7.22.1. Аукцион ведет аукционист, избираемый из числа членов комиссии, либо нанимаемый по договору.

7.22.2. Аукцион начинается с оглашения аукционистом порядка проведения Аукциона.

7.22.3. «Шаг аукциона» определяется Организатором в размере от 1 до 15 процентов от начальной стоимости предмета аукциона и не изменяется в течение всего Аукциона.

7.22.4. После оглашения порядка проведения Аукциона аукционист оглашает наименование, основные характеристики и начальную цену на право заключения договора, «шаг аукциона» предмета (лота) Аукциона.

7.22.5. Участникам Аукциона выдаются пронумерованные карточки, которые они поднимают после оглашения аукционистом начальной цены и каждой очередной цены в случае, если участники готовы купить право на заключение договора в соответствии с этой ценой.

7.22.6. Каждую последующую цену аукционист назначает путем увеличения текущей цены на «шаг аукциона».

После объявления очередной цены аукционист называет номер карточки участника Аукциона, который первым поднял карточку, и указывает на этого участника Аукциона. Затем аукционист объявляет следующую цену в соответствии с «шагом аукциона».



7.22.7. При отсутствии участников Аукциона, готовых приобрести право на заключение договора в соответствии с названной аукционистом ценой, аукционист повторяет эту цену 3 (три) раза.

7.22.8. Если после троекратного объявления очередной цены ни один из участников Аукциона не поднял карточку, Аукцион завершается. Победителем Аукциона признается тот участник Аукциона, номер карточки которого был назван аукционистом последним.

7.22.9. По завершении Аукциона аукционист объявляет о продаже права на заключение договора, называет цену и номер карточки победителя Аукциона.

7.22.10. В случае, если к участию в Аукционе с учетом выполнения требований, установленных в Извещении о проведении аукциона и Порядком, допущен один претендент, то Аукцион признается несостоявшимся, в результате чего договор заключается с единственным участником Аукциона.

7.22.11. Решение Комиссии об определении победителя, а также о признании Аукциона несостоявшимся и принятии решения о заключении договора с единственным участником Аукциона оформляется протоколом об итогах Аукциона, составляемым в 2 (двух) экземплярах.

7.22.12. Подписанный Комиссией протокол об итогах Аукциона является документом, удостоверяющим право победителя и (или) единственного участника на заключение договора по форме, согласно приложению 4 к Порядку.

7.22.13. По результатам Аукциона победитель и (или) единственный участник Аукциона и Организатор в течение 15 (пятнадцати) календарных дней со дня подведения итогов Аукциона, но не ранее чем через 5 (пять) календарных дней заключают Договор.

7.22.14. При уклонении или отказе победителя и (или) единственного участника Аукциона в установленный срок от заключения Договора он утрачивает право на заключение указанного Договора и задаток ему не возвращается. Результаты Аукциона аннулируются Организатором.

7.22.15. Оплата приобретаемого на Аукционе права на заключение Договора производится путем перечисления денежных средств на счет Администрации, определенный Организатором в приложении к Договору, в следующем порядке и сроки:

для объектов, функционирующих круглогодично – равными частями ежеквартально в срок до 1 числа первого месяца квартала;

для объектов сезонного характера (функционирующих от 3 (трех) до 8 (восьми) месяцев) – ежегодно единовременным платежом в срок не позднее 30 дней до даты, определенной Договором как дата начала функционирования объекта.

Внесенный победителем и (или) единственным участником Аукциона задаток засчитывается в счет оплаты права на заключение Договора и перечисляется в бюджет муниципального образования Темрюкский район.

7.22.16. Расчеты с претендентами, участниками и победителями Аукциона за право заключения Договоров по оплате, поступающей в бюджет

муниципального образования Темрюкский район, осуществляет МКУ «Централизованная бухгалтерия» муниципального образования Темрюкский район.

7.22.17. Предусмотренная Договором оплата за право заключения Договора вносится в бюджет муниципального образования Темрюкский район.

7.22.18. Ответственность победителя Аукциона в случае его отказа или уклонения от оплаты в установленные сроки предусматривается в соответствии с законодательством Российской Федерации и Договором.

7.22.19. Выдача Договора победителю Аукциона осуществляется после подтверждения поступления полной оплаты на счет Организатора, а также после заключения договора на вывоз твердых (жидких) бытовых отходов с уполномоченной организацией.

7.22.20. При наличии оснований для признания Аукциона несостоявшимся Организатор принимает соответствующее решение, которое оформляется протоколом.

7.22.21. Порядок возврата задатка.

1. Организатор возвращает задаток путем перечисления его на счет претендента, участника, реквизиты которого приложены к Заявлению, в течение 10 (десяти) рабочих дней в следующих случаях:

1) если претенденту отказано в допуске на участие в Аукционе, с даты принятия решения об отказе в допуске на участие в Аукционе;

2) отзыва претендентом в установленном порядке Заявления до даты окончания приема Заявлений, со дня поступления уведомления об отзыве Заявления;

3) если претендент, допущенный к участию в Аукционе и не являющийся его единственным участником, не явился в установленные в извещении о проведении Аукциона сроки для участия в Аукционе, со дня подведения итогов Аукциона;

4) если участник Аукциона не признан победителем Аукциона, со дня подведения итогов Аукциона.

## **8. Мониторинг размещения нестационарных торговых объектов**

Мониторинг размещения нестационарных торговых объектов на территории муниципального образования Темрюкский район осуществляется в рамках действующих на территории муниципального образования Темрюкский район муниципальных правовых актов.

## **9. Демонтаж (перемещение) нестационарных торговых объектов**

9.1. Нестационарные торговые объекты подлежат демонтажу по следующим основаниям:

1) установка нестационарного объекта в нарушение Порядка, в том числе в случае самовольного размещения нестационарного объекта;

2) расторжение Договора;

3) истечение срока Договора;

4) необходимость освобождения территории в границах размещения нестационарного объекта, в случае внесения изменений в Схему, а также по иным основаниям, обуславливающим необходимость освобождения занимаемой территории для муниципальных и государственных нужд по основаниям и в порядке, предусмотренным действующим законодательством и Договором;

5) необходимость проведения аварийных и иных работ балансодержателями инженерных коммуникаций, расположенных в границах территории размещения нестационарного торгового объекта.

9.2. Принудительный демонтаж нестационарного торгового объекта, расположенного на земельных участках, в зданиях, строениях, сооружениях, находящихся в муниципальной собственности муниципального образования Темрюкский район, или земельных участках, государственная собственность на которые не разграничена, осуществляется Администрацией в порядке, установленном муниципальными правовыми актами.

Первый заместитель главы  
муниципального образования  
Темрюкский район

Д.С. Каратеев

Приложение 1  
к Порядку размещения нестационарных  
торговых объектов на территории  
муниципального образования  
Темрюкский район, на земельных  
участках, в зданиях, строениях,  
сооружениях, находящихся в  
государственной или муниципальной  
собственности

Главе муниципального образования  
Темрюкский район  
Ф.И.О.

### **ЗАЯВЛЕНИЕ**

**на право размещения нестационарного торгового объекта без проведения  
аукциона в дни проведения праздничных, общественно-политических,  
спортивных и культурно-зрелищных мероприятий, имеющих  
краткосрочный характер**

« \_\_\_\_ » \_\_\_\_\_ 20\_\_ г.

\_\_\_\_\_  
(наименование юридического лица, Ф.И.О. предпринимателя)

\_\_\_\_\_  
(юридический адрес, ИНН, телефон)

именуемый в дальнейшем заявитель, выражает намерение на получение права на размещение нестационарного торгового объекта без проведения аукциона в дни проведения праздничных, общественно-политических, спортивных и культурно-зрелищных мероприятий, имеющих краткосрочный характер:

\_\_\_\_\_  
(указывается наименование мероприятия и специализация нестационарного торгового объекта, место его предполагаемого размещения на территории муниципального образования Темрюкский район)

С условиями и порядком предоставления права на размещение нестационарных торговых объектов на территории муниципального образования Темрюкский район ознакомлен.

\_\_\_\_\_  
(подпись заявителя)

\_\_\_\_\_  
(расшифровка подписи)

К заявлению прилагаются документы согласно описи.

« \_\_\_\_ » \_\_\_\_\_ 20\_\_ г.

\_\_\_\_\_  
(подпись заявителя)

\_\_\_\_\_  
(расшифровка подписи)

М.П.

Первый заместитель главы  
муниципального образования  
Темрюкский район

Д.С. Каратеев

Приложение 2  
к Порядку размещения нестационарных  
торговых объектов на территории  
муниципального образования  
Темрюкский район, на земельных  
участках, в зданиях, строениях,  
сооружениях, находящихся в  
государственной или муниципальной  
собственности

Главе муниципального образования  
Темрюкский район  
Ф.И.О.

### **ЗАЯВЛЕНИЕ**

**на участие в аукционе на право заключения договора на размещение  
нестационарных торговых объектов на территории муниципального  
образования Темрюкский район**

« \_\_\_\_ » \_\_\_\_\_ 20\_\_ г.

\_\_\_\_\_  
(наименование юридического лица, Ф.И.О. индивидуального предпринимателя)

\_\_\_\_\_  
(юридический адрес, ИНН, ОГРН, телефон)

именуемый в дальнейшем заявитель, принимает решение об участии в аукционе  
на право заключения договоров на размещение нестационарных торговых  
объектов на территории муниципального образования Темрюкский район, по  
лоту № \_\_\_\_\_ со следующей специализацией \_\_\_\_\_

\_\_\_\_\_  
(указывается специализация нестационарного торгового объекта и место его нахождения согласно  
схеме размещения нестационарных торговых объектов на территории муниципального образования  
Темрюкский район)

С условиями, порядком и извещением о проведении аукциона на право  
заключения договоров на размещение нестационарных торговых объектов на  
территории муниципального образования ознакомлен и согласен:

\_\_\_\_\_  
(подпись заявителя)

\_\_\_\_\_  
(расшифровка подписи)

Настоящим подтверждаю, что \_\_\_\_\_  
(указываются сведения о наличии (отсутствии) в отношении заявителя решений о ликвидации или о  
приостановлении деятельности)

К заявлению прилагаются документы согласно описи.

« \_\_\_\_ » \_\_\_\_\_ 20\_\_ г.

\_\_\_\_\_  
(подпись заявителя)

\_\_\_\_\_  
(расшифровка подписи)

М.П.

Первый заместитель главы  
муниципального образования  
Темрюкский район

Д.С. Каратеев

Приложение 3  
к Порядку размещения нестационарных  
торговых объектов на территории  
муниципального образования  
Темрюкский район, на земельных  
участках, в зданиях, строениях,  
сооружениях, находящихся в  
государственной или муниципальной  
собственности

### ФОРМА ЖУРНАЛА

**регистрации заявлений без проведения аукциона и заявлений на участие в аукционе на право заключения  
договора на размещение нестационарных торговых объектов на территории муниципального  
образования Темрюкский район**

п/п №	Дата и время регистрации заявки	ФИО заявителя	Специализация нестационарного торгового объекта	№ лота	ФИО и подпись должностного лица, зарегистрировавшего заявление
1	2	3	4	5	6

Первый заместитель главы  
муниципального образования  
Темрюкский район

Д.С. Каратеев

Приложение 4  
к Порядку размещения нестационарных  
торговых объектов на территории  
муниципального образования  
Темрюкский район, на земельных  
участках, в зданиях, строениях,  
сооружениях, находящихся в  
государственной или муниципальной  
собственности

## ДОГОВОР НА ПРАВО РАЗМЕЩЕНИЯ НЕСТАЦИОНАРНОГО ТОРГОВОГО ОБЪЕКТА

г. Темрюк

«\_\_\_» \_\_\_\_\_ 20\_\_ г.

Администрация муниципального образования Темрюкский район, именуемая в дальнейшем – Администрация, в лице главы муниципального образования Темрюкский район \_\_\_\_\_, действующего на основании Устава муниципального образования Темрюкский район, с одной стороны, и \_\_\_\_\_

(наименование юридического лица, индивидуального предпринимателя)

в лице \_\_\_\_\_,  
(должность, Ф.И.О. – указывается при необходимости)

действующего на основании \_\_\_\_\_,  
именуемое (ый) в дальнейшем – Победитель аукциона, с другой стороны, в дальнейшем совместно именуемые Стороны, по результатам аукциона на право заключения договора на размещение нестационарного торгового объекта на территории муниципального образования Темрюкский район (далее – Договор) на основании протокола об итогах аукциона от \_\_\_\_\_ № \_\_\_\_\_, заключили настоящий Договор о нижеследующем:

### 1. Предмет Договора

1.1. Администрация предоставляет Победителю аукциона право на размещение нестационарного торгового объекта \_\_\_\_\_

(наименование нестационарного торгового объекта в соответствии с перечнем)

для осуществления торговой деятельности \_\_\_\_\_  
(специализация (ассортимент))

\_\_\_\_\_ нестационарного торгового объекта в соответствии со схемой размещения нестационарных торговых объектов на территории муниципального образования Темрюкский район)  
по адресному ориентиру в соответствии с утвержденной схемой размещения

нестационарных торговых объектов на территории муниципального образования Темрюкский район (далее – Схема): \_\_\_\_\_

(место размещения нестационарного торгового объекта в соответствии со Схемой)  
на срок с \_\_\_\_\_ по \_\_\_\_\_ 20\_\_\_\_ года.  
(согласно Схеме)

## 2. Права и обязанности сторон:

### 2.1. Администрация вправе:

2.1.1. Осуществлять контроль за выполнением Победителем аукциона условий настоящего Договора и требований к размещению нестационарных торговых объектов.

2.1.2. Проводить обследование объекта в порядке, установленном соответствующим муниципальным правовым актом.

2.1.3. В случае внесения изменений в Схему, а также по иным основаниям, обуславливающим необходимость освобождения территории для муниципальных и государственных нужд по основаниям и в порядке, предусмотренном действующим законодательством, принять решение о перемещении объекта с места его размещения на свободные места, предусмотренные схемой размещения нестационарных торговых объектов, без проведения аукциона на право заключения договора на размещение нестационарных торговых объектов в рамках действующего договора без изменения его условий.

2.1.4. Осуществить принудительный демонтаж нестационарного торгового объекта в порядке, установленном соответствующим муниципальным правовым актом, при нарушении Победителем аукциона обязательств, предусмотренных пунктом 2.4 настоящего договора.

### 2.2. Администрация обязуется:

2.2.1. Предоставить Победителю аукциона право на размещение нестационарного торгового объекта по адресному ориентиру, указанному в пункте 1.1 настоящего Договора, согласно Схеме, утвержденной постановлением администрации муниципального образования Темрюкский район от \_\_\_\_\_ № \_\_\_\_\_.

Право, предоставленное Победителю аукциона по настоящему Договору, не может быть передано Администрацией третьим лицам.

### 2.3. Победитель аукциона вправе:

2.3.1. Разместить нестационарный торговый объект по адресному ориентиру, указанному в пункте 1.1 настоящего Договора согласно Схеме.

### 2.4. Победитель аукциона обязан:

2.4.1. Обеспечить размещение Объекта и его готовность к использованию в соответствии с эскизным проектом и требованиями к размещению и эксплуатации нестационарных торговых объектов согласно Порядку размещения нестационарных торговых объектов на территории муниципального образования Темрюкский район, на земельных участках, в зданиях, строениях,



сооружениях, находящихся в государственной или муниципальной собственности (далее – Порядок), и требованиям действующего законодательства Российской Федерации.

2.4.2. Приступить к эксплуатации Объекта после выполнения эскизного проекта, а также заключения договоров на вывоз твердых (жидких) бытовых отходов, на подключение к инженерным коммуникациям (при необходимости подключения Объекта).

2.4.3. Использовать Объект по назначению, указанному в пункте 1.1 настоящего Договора.

2.4.4. Своевременно и полностью внести плату по настоящему Договору в размере и порядке, установленном настоящим Договором.

2.4.5. Обеспечить сохранение внешнего вида, типа, местоположения и размеров Объекта в течение установленного периода размещения.

2.4.6. Обеспечить соблюдение санитарных норм и правил, вывоз мусора и иных отходов от использования объекта.

2.4.7. Не допускать загрязнение, захламление места размещения объекта.

2.4.8. Обеспечить постоянное наличие на объекте в соответствии с требованиями действующего законодательства Российской Федерации:

настоящего договора;

информационной вывески объекта;

информации (уголка) для потребителя;

документов, подтверждающих источники поступления продукции, а также подтверждающие ее качество и безопасность;

ценники установленного образца;

санитарную одежду у продавца;

копии трудовых договоров с продавцом;

копии договоров на вывоз твердых (жидких) бытовых отходов, на подключение к инженерным коммуникациям (при подключении Объекта);

информационные таблички с QR-кодами, содержащими в себе сведения о хозяйствующем субъекте (наименовании), адресном ориентире размещения, площади объекта, специализации, сроках действия договора, для информирования неограниченного круга лиц.

2.4.9. Переместить Объект с места его размещения в иное свободное место, предоставленное Администрацией, согласно Схеме, в случае внесения изменений в Схему, а также по иным основаниям, обуславливающим необходимость освобождения занимаемой территории для муниципальных и государственных нужд по основаниям и в порядке, предусмотренном действующим законодательством, настоящим Договором.

2.4.10. Освободить занимаемую Объектом территорию в случае необходимости проведения аварийных и иных работ балансодержателями инженерных коммуникаций, расположенных в границах территории размещения Объекта.

2.4.11. Демонтировать Объект с места его размещения и привести прилегающую к Объекту территорию в первоначальное состояние в течение

5 (пяти) календарных дней с момента окончания срока действия Договора, а также в случае досрочного расторжения Договора в одностороннем порядке по инициативе Администрации в соответствии с пунктом 5.2.1 настоящего Договора или решения суда.

2.4.12. Не передавать объект и место его размещения в пользование (аренду) третьим лицам.

2.4.13. Обеспечить выполнение требований постановления Правительства Российской Федерации от 31 декабря 2020 г. № 2463 «Об утверждении Правил продажи товаров по договору розничной купли-продажи, перечня товаров длительного пользования, на которые не распространяется требование потребителя о безвозмездном предоставлении ему товара, обладающего этими же основными потребительскими свойствами, на период ремонта или замены такого товара, и перечня непродовольственных товаров надлежащего качества, не подлежащих обмену, а также о внесении изменений в некоторые акты Правительства Российской Федерации», а также требований иных законодательных актов Российской Федерации.

### 3. Цена Договора

3.1. Цена Договора устанавливается в соответствии с размером финансового предложения Победителя торгов, отраженного в протоколе об итогах аукциона от \_\_\_\_\_ № \_\_\_\_\_, и составляет \_\_\_\_\_ рублей.

(сумма цифрами и прописью)

3.2. Оплата приобретаемого на аукционе права на заключение договора на размещение нестационарного торгового объекта производится путем перечисления Победителем аукциона денежных средств единовременным платежом на расчетный счет Администрации, указанный в извещении о проведении аукциона в течение 5 (пяти) рабочих дней с момента подписания протокола об итогах аукциона.

Подтверждением оплаты является платежный документ с отметкой банка плательщика, а также факт поступления денежных средств на расчетный счет Администрации.

3.3. Внесенный Победителем аукциона задаток засчитывается в счет оплаты права на заключение Договора.

3.4. Цена Договора является твердой, определяется на весь срок его исполнения и изменению не подлежит.

### 4. Срок действия договора

4.1. Договор действует с «\_\_» \_\_\_\_\_ 20\_\_ года по «\_\_» \_\_\_\_\_ 20\_\_ года.

### 5. Ответственность сторон

5.1. В случае неисполнения или ненадлежащего исполнения обязательств по настоящему Договору Стороны несут ответственность в соответствии с действующим законодательством, Порядком, утвержденным постановлением Администрации от \_\_\_\_\_ № \_\_\_\_\_, настоящим Договором.

5.2. В случае необоснованного уклонения Победителя аукциона от исполнения настоящего Договора, оплата за право заключения Договора, поступившая на счет Администрации, Победителю аукциона не возвращается.

5.3. Стороны освобождаются от ответственности за частичное или полное неисполнение своих обязательств по Договору, если их исполнению препятствует чрезвычайное и непреодолимое при данных условиях обстоятельство (непреодолимая сила): стихийные бедствия, наводнения, землетрясения, пожары, военные действия, забастовки и т.п.

5.4. При возникновении обстоятельств непреодолимой силы, препятствующих исполнению обязательств по Договору одной из Сторон, она обязана оповестить другую Сторону не позднее 3 (трех) дней с момента возникновения таких обстоятельств.

5.5. При рассмотрении споров, возникших в связи с неисполнением обязательств по Договору, вследствие наступления обстоятельств непреодолимой силы, Сторона, ссылающаяся на такие обстоятельства, обязана представить документальное подтверждение их наступления (выданное лицом, уполномоченным выдавать такие документы).

5.6. При выявлении фактов реализации в объекте алкогольной и спиртосодержащей продукции, в том числе пива, табака и табачной продукции, зафиксированных в установленном законом порядке, Администрацией в одностороннем порядке с Победителем аукциона расторгается настоящий Договор, с последующим запретом Победителю аукциона принимать участие в аукционе на право заключения договоров на размещение нестационарных торговых объектов на территории муниципального образования Темрюкский район в течение 3 (трех) лет с даты выявления факта нарушения.

## 6. Изменение и расторжение Договора

6.1. Любые изменения и дополнения к Договору имеют силу только в том случае, если они оформлены в письменном виде и подписаны обеими Сторонами.

6.2. Договор может быть расторгнут в случае:

1) прекращения осуществления Победителем аукциона деятельности, обусловленной Договором;

2) ликвидации Победителя аукциона – юридического лица, в соответствии с гражданским законодательством Российской Федерации;

3) прекращения деятельности Победителя аукциона – физического лица, в качестве индивидуального предпринимателя;

4) по соглашению Сторон.

6.3. Администрация в одностороннем порядке может расторгнуть Договор

в следующих случаях:

6.3.1. Нарушения Победителем аукциона более двух раз требований Порядка, требований действующего законодательства, подтвержденных соответствующими актами уполномоченного органа Администрации, а также актами правоохранительных, контролирующих, надзорных и судебных органов.

6.3.2. Не устранения Победителем аукциона в установленный срок нарушений требований действующего законодательства Российской Федерации, Порядка, утвержденного постановлением администрации муниципального образования Темрюкский район от \_\_\_\_\_ № \_\_\_\_\_, условий настоящего Договора, выявленных в ходе мониторинга исполнения настоящего Договора управлением потребительской сферы Администрации или администрацией городского (сельских) поселений Темрюкского района на подведомственной территории.

6.3.3. Выявления фактов реализации в Объекте алкогольной и спиртосодержащей продукции, в том числе пива, табака и табачной продукции, зафиксированных в установленном законом порядке, с последующим запретом Победителю аукциона принимать участие в аукционе на право заключения договоров на размещение нестационарных торговых объектов на территории муниципального образования Темрюкский район в течение 3 (трех) лет с даты выявления факта нарушения.

При расторжении Администрацией Договора в одностороннем порядке Победителю аукциона направляется письменное уведомление о расторжении Договора.

6.4. Договор считается расторгнутым по истечении 3 (трех) дней с момента получения Победителем аукциона уведомления о расторжении Договора по адресу, указанному в Договоре.

## 7. Прочие условия

7.1. Все споры и (или) разногласия, возникающие между Сторонами по договору или в связи с ним, разрешаются в досудебном порядке: путем переговоров, обмена письмами, составлением необходимых дополнений и другое.

7.2. В случае невозможности разрешения споров и (или) разногласий путем переговоров они подлежат рассмотрению в Арбитражном суде Краснодарского края.

7.3. Договор подписан в двух экземплярах, имеющих одинаковую юридическую силу, по одному для каждой из Сторон.

## 8. Юридические адреса, банковские реквизиты и подписи сторон

Администрация муниципального  
образования Темрюкский район

Победитель аукциона

\_\_\_\_\_  
(наименование юридического лица, ФИО  
индивидуального предпринимателя)

353500, Краснодарский край  
Темрюкский район, г. Темрюк  
ул. Ленина, № 65

\_\_\_\_\_  
(юридический адрес, документ удостоверяющий  
личность)

\_\_\_\_\_  
(реквизиты администрации муниципального  
образования Темрюкский район)

\_\_\_\_\_  
(реквизиты хозяйствующего субъекта)

Глава муниципального образования  
Темрюкский район

\_\_\_\_\_  
(форма собственности хозяйствующего субъекта  
(ООО, ИП, КФХ и другие), наименование  
юридического лица)

\_\_\_\_\_/\_\_\_\_\_/\_\_\_\_\_  
(подпись) / (ФИО)  
МП

\_\_\_\_\_/\_\_\_\_\_/\_\_\_\_\_  
(подпись) / (ФИО)

Первый заместитель главы  
муниципального образования  
Темрюкский район

Д.С. Каратеев

Приложение 5  
к Порядку размещения нестационарных  
торговых объектов на территории  
муниципального образования  
Темрюкский район, на земельных  
участках, в зданиях, строениях,  
сооружениях, находящихся в  
государственной или муниципальной  
собственности

**ТИПОВЫЕ ЭСКИЗЫ  
НЕСТАЦИОНАРНЫХ ТОРГОВЫХ ОБЪЕКТОВ,  
РАЗМЕЩАЕМЫХ НА ТЕРРИТОРИИ ОТДЕЛЬНЫХ  
МУНИЦИПАЛЬНЫХ ОБРАЗОВАНИЙ ТЕМРЮКСКОГО РАЙОНА**

## Тип 1

### Эскиз нестационарного торгового объекта круглогодичного характера

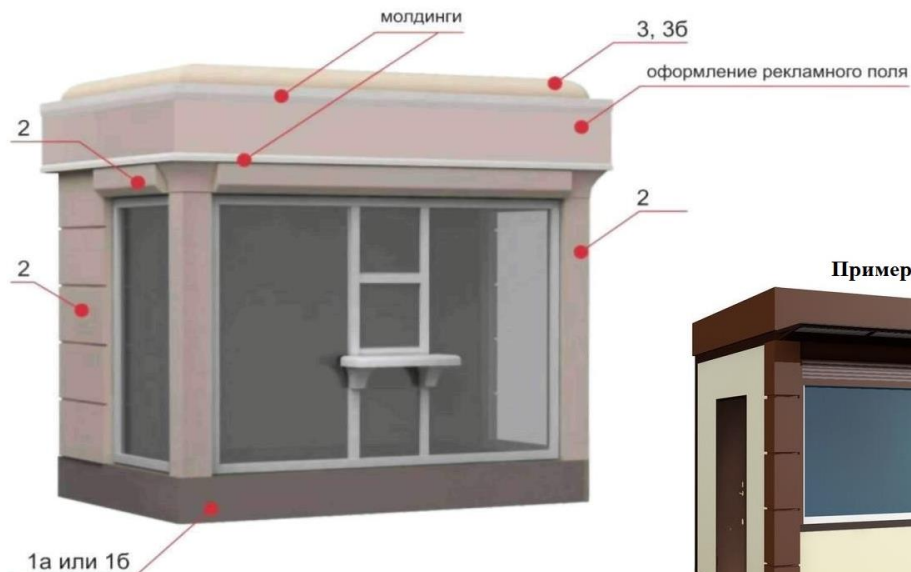

Пример выполнения



*Технология искусственного камня  
(основной цвет наполнителей  
близок цвету по каталогу RAL)*

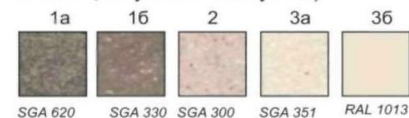

*Цвета по каталогу RAL*

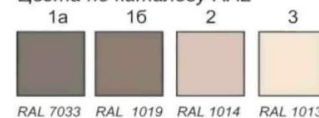

Цвет молдингов  
и оконных рам – белый

Цвет информационного поля  
С-0; М-15; Y-15; К-25

Оформление рекламного поля



Примечание.

1. Корпус: из композиционных материалов с утеплителем.
2. Остекление: стеклопакет, ПВХ панели.
3. Рекламное поле: с внутренней светодиодной подсветкой.
4. Дверь: металлическая или ПВХ, без остекления, утепленная с наружным покрытием композитным материалом в цвет основного цвета киоска.

## Тип 1.1. Эскиз нестационарного торгового объекта круглогодичного характера



Технология искусственного камня  
(основной цвет наполнителей  
близок цвету по каталогу RAL)

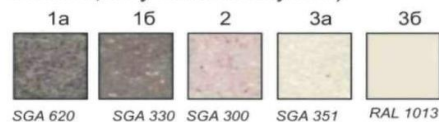

Цвета по каталогу RAL

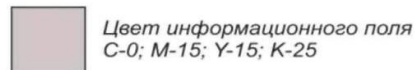
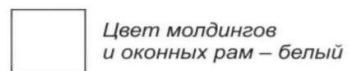
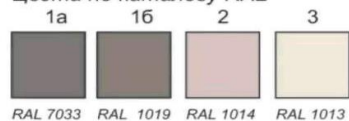

Оформление рекламного поля

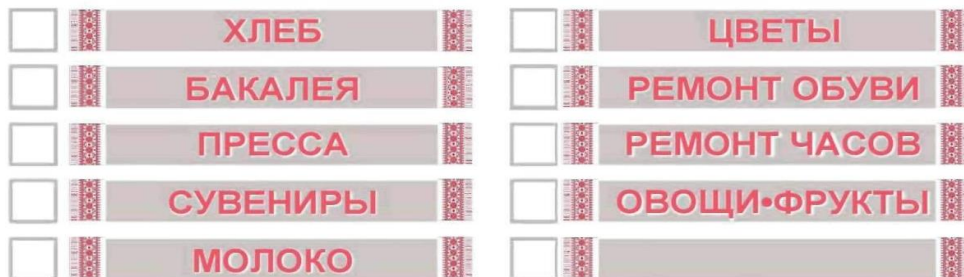

Примечание.

1. Корпус: из композиционных материалов с утеплителем.
2. Остекление: стеклопакет, ПВХ панели.
3. Рекламное поле: с внутренней светодиодной подсветкой.
4. Дверь: металлическая или ПВХ, без остекления, утепленная с наружным покрытием композитным материалом в цвет основного цвета киоска.



**Тип 2.**  
**Эскиз нестационарного торгового объекта круглогодичного характера**  
**(промышленные товары сезонного характера)**



**Тип 2.1.**

**Эскиз нестационарного торгового объекта сезонного (круглогодичного) характера  
(продовольственные товары в заводской упаковке, промышленные товары сезонного характера)**





**Тип 2.2.**  
**Эскиз нестационарного торгового объекта сезонного характера**  
**(промышленная группа товаров сезонного характера)**





**Тип 3.**  
**Эскиз нестационарного торгового объекта сезонного характера**  
**(пляжная территория)**



#### Тип 4.

Эскиз нестационарного торгового объекта сезонного (круглогодичного) характера  
(прохладительные напитки, квас мороженное)



#### Тип 4.1.

Эскиз нестационарного торгового объекта сезонного (круглогодичного) характера  
(прохладительные напитки, квас мороженное)

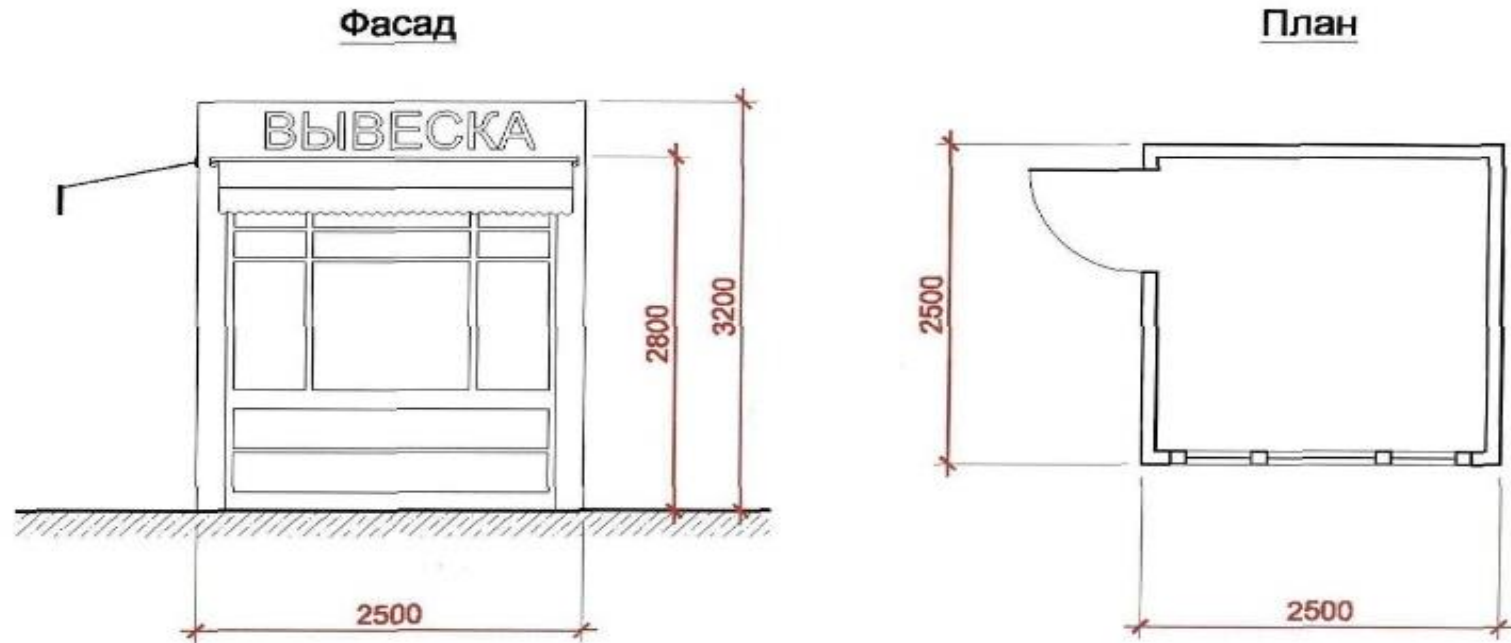

Проектируемый объект представляет собой сооружение из металлических облегченных конструкций. Фасады выполнить из композитных материалов. Цветовое решение витражей в соответствии с проектным решением.

\* Габариты объекта определить в каждом конкретном случае.



## Тип 5.

### Эскиз нестационарного торгового объекта сезонного (круглогодичного) характера (прохладительные напитки)

#### Кровля

Утепленная металлическая крыша со слоем пароизоляции

#### Каркас

Загрунтованный металлокаркас из профильной трубы

#### Окна

ПВХ 700x1100 глухое - 2 шт.,  
1500x1100 с форточкой  
300x400 - 1 шт

#### Облицовка

Алюминиевые композитные панели. Цветовое решение по желанию заказчика. Поверхность киоска позволяет легко забрендировать его самоклеющейся пленкой

#### Электрика

Светильники, розетки, кабель-каналы, счетчик 220 В, автоматы 25А-2 шт.

#### Утеплитель

Минеральная плита Knauf 100мм позволяет эксплуатировать киоск круглый год

#### Внутренняя отделка

ДВП крашенная (цвет на выбор)

#### Пол

Металлический лист + деревянная обрешетка + мин. плита + осб + "теплый пол" + дВП + линолием



**Тип 6.**  
**Эскиз нестационарного торгового объекта сезонного характера**  
**(прохладительные напитки)**





**Тип 7.**  
**Эскиз нестационарного торгового объекта сезонного характера**  
**(экскурсионные услуги)**



**Тип 8.**  
**Эскиз нестационарного торгового объекта сезонного характера**  
**(общественное питание)**



**Тип 8.1.**  
**Эскиз нестационарного торгового объекта сезонного характера**  
**(общественное питание)**



**Тип 8.2**  
**Эскиз нестационарного торгового объекта сезонного характера**  
**(общественное питание)**





**Тип 8.3.**  
**Эскиз нестационарного торгового объекта сезонного характера**  
**(общественное питание)**



**Тип 8.4**  
**Эскиз нестационарного торгового объекта сезонного характера**  
**(общественное питание)**



**Тип 8.5.**  
**Эскиз нестационарного торгового объекта сезонного характера**  
**(общественное питание)**

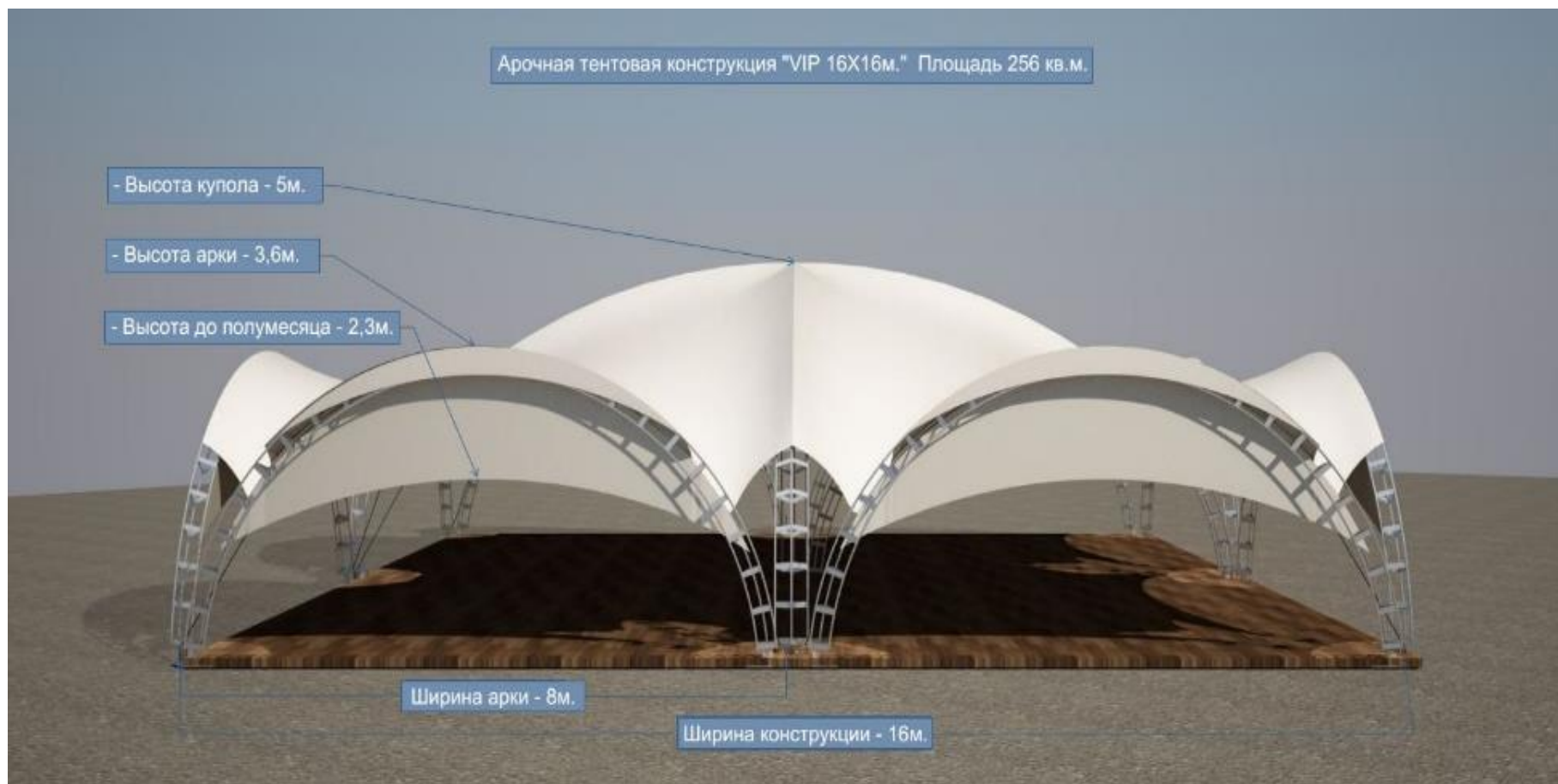

**Тип 8.6.**  
**Эскиз нестационарного торгового объекта сезонного характера**  
**(общественное питание)**





**Тип 9.**  
**Эскиз нестационарного торгового объекта сезонного характера**  
**(общественное питание)**



**Тип 9.1.**  
**Эскиз нестационарного торгового объекта сезонного характера**  
**(общественное питание)**



## Тип 9.2

Эскиз нестационарного торгового объекта сезонного характера  
(общественное питание)





**Тип 10.**  
**Эскиз нестационарного торгового объекта сезонного характера**  
**(продажа бахчевых культур)**



**Тип 10.1.**  
**Эскиз нестационарного торгового объекта сезонного характера**  
**(продажа бахчевых культур)**

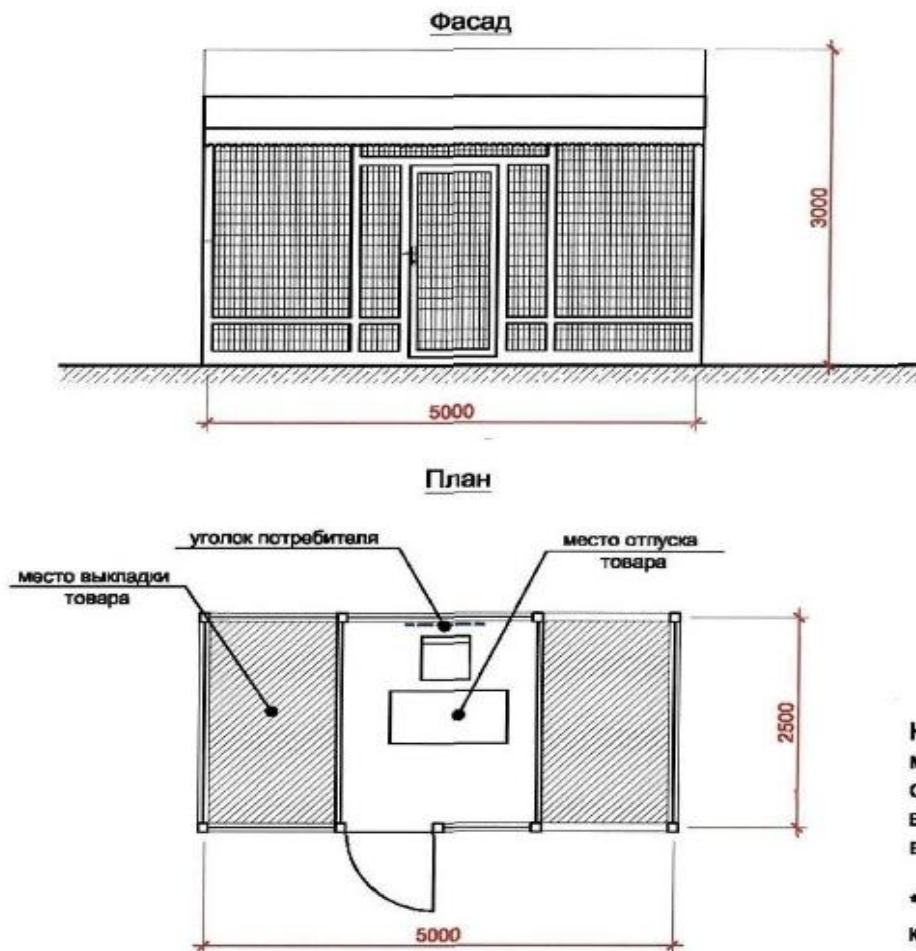

Каркас павильона выполнить из металлической трубы и окрасить в соответствии с проектным решением. Фасад выполнить из арматурной сетки. Тент выполнить из ткани с водостойким покрытием.

\* Габариты объекта определить в каждом конкретном случае.

**Тип 11.**  
**Эскиз нестационарного торгового объекта сезонного характера**  
**(елочный базар)**



**Тип 11.1.**  
**ПЛАНИРОВОЧНАЯ ОРГАНИЗАЦИЯ ЕЛОЧНОГО БАЗАРА**

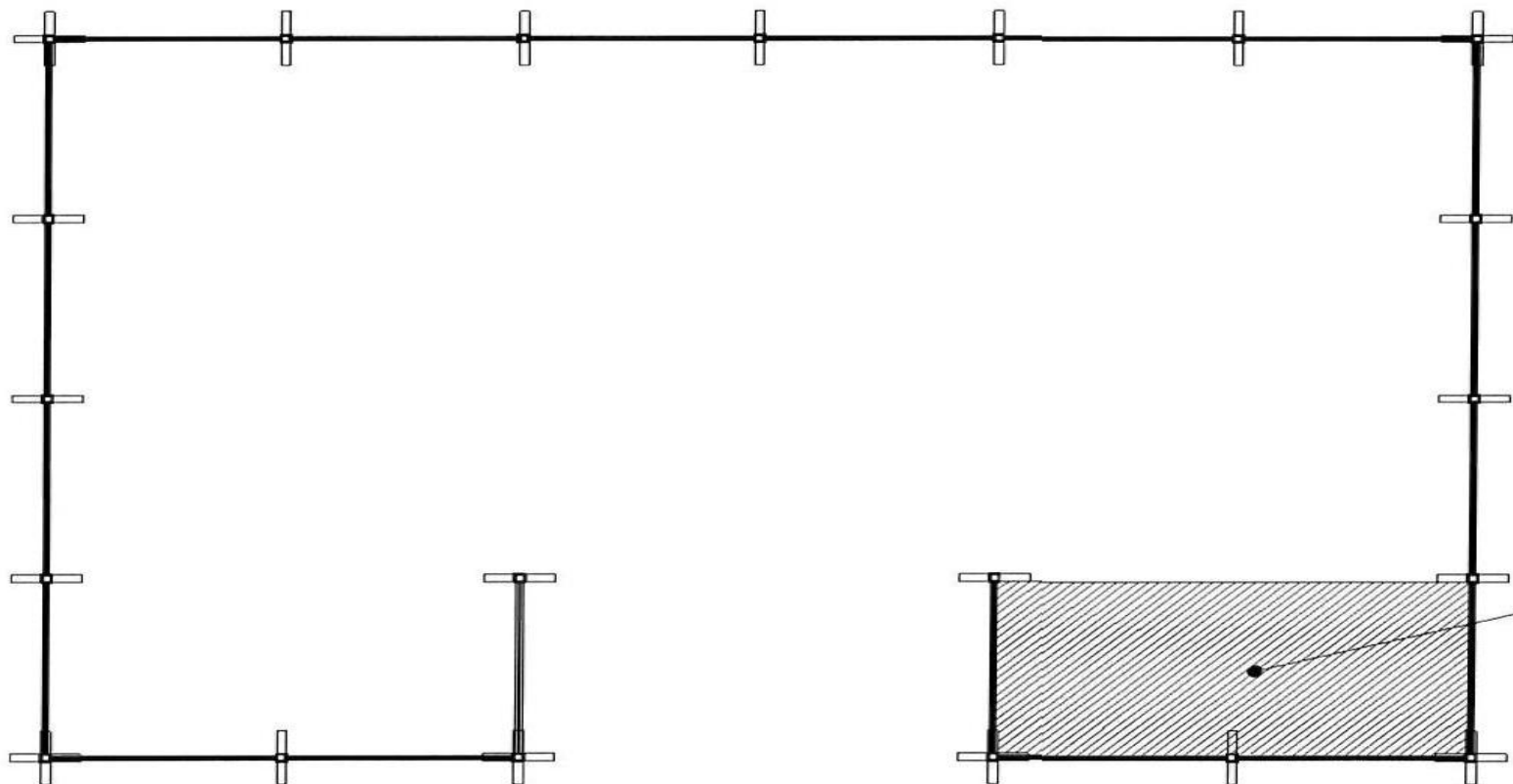

Площадку елочного базара располагать в освещенном месте на твердом покрытии. В зоне отпуска товара предусмотреть наличие упаковочного оборудования, средств пожаротушения, уголок потребителя, прейскурант цен.

\* Площадь елочного базара определить в каждом конкретном случае

**Тип 11.2.  
СЕКЦИЯ ОГРАЖДЕНИЯ**

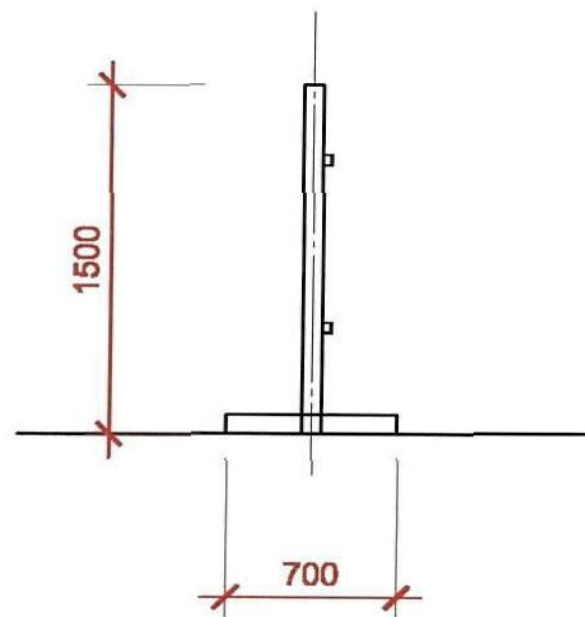
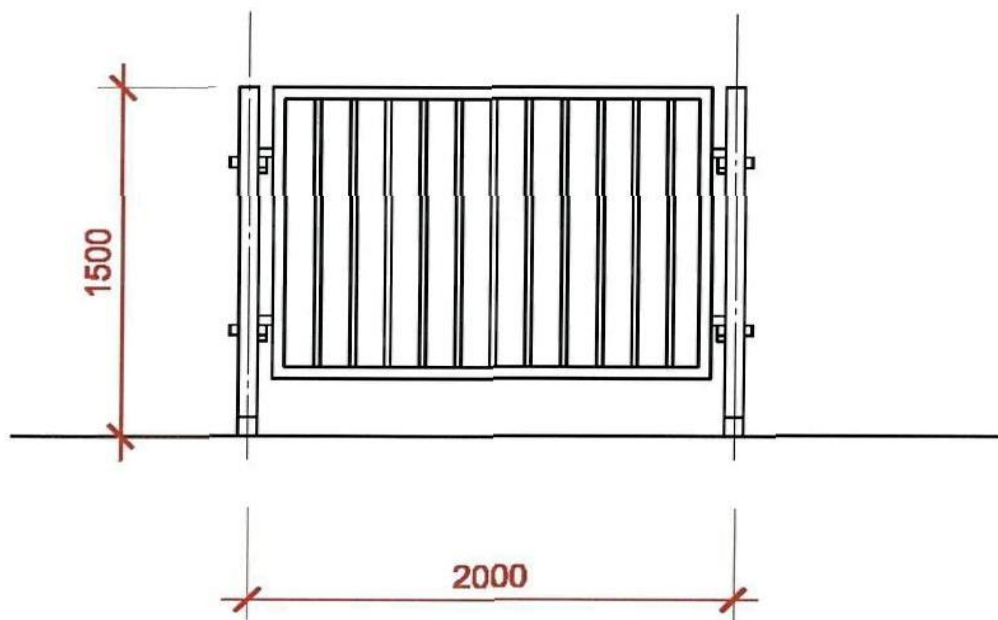

**Секцию выполнить из металлических конструкций и окрасить в соответствии с проектным решением .»**

Первый заместитель главы  
муниципального образования  
Темрюкский район

Д.С. Каратеев



Приложение 6  
к Порядку размещения нестационарных  
торговых объектов на территории  
муниципального образования  
Темрюкского района, на земельных  
участках, в зданиях, строениях,  
сооружениях, находящихся в  
государственной или муниципальной  
собственности

### ЗАЯВЛЕНИЕ

**на право заключения договора на размещения нестационарного торгового  
объекта без проведения аукциона для лиц, являющихся  
товаропроизводителями**

« \_\_\_ » \_\_\_\_\_ 20\_\_ г.

\_\_\_\_\_  
(наименование юридического лица, потребительского кооператива, крестьянского  
(фермерского) хозяйства, Ф.И.О. индивидуального предпринимателя)

\_\_\_\_\_  
(юридический адрес), ИНН, ОГРН, телефон)

именуемый в дальнейшем заявитель, выражает намерение на получение права на  
размещение нестационарного торгового объекта без проведения аукциона в  
качестве лица, являющегося товаропроизводителем:

\_\_\_\_\_  
(указывается специализация нестационарного торгового объекта, место его размещения на  
территории муниципального образования Темрюкский район согласно Схеме)

С условиями и порядком предоставления права на размещение  
нестационарных торговых объектов на территории муниципального образования  
Темрюкский район ознакомлен.

\_\_\_\_\_  
(подпись заявителя)

\_\_\_\_\_  
(расшифровка подписи)

Настоящим подтверждаю, что \_\_\_\_\_

\_\_\_\_\_  
(указываются сведения о наличии (отсутствии) в отношении заявителя решений о  
ликвидации или о приостановлении деятельности)

К заявлению прилагаются документы согласно описи.

« \_\_\_ » \_\_\_\_\_ 20\_\_ г.

\_\_\_\_\_  
(подпись заявителя)

\_\_\_\_\_  
(расшифровка подписи)

МП

»

Первый заместитель главы  
муниципального образования  
Темрюкский район



Д.С. Каратеев